

# aiwa

**COMPACT DISC STEREO SYSTEM**  
**SISTEMA ESTEREO CON REPRODUCTOR DE DISCOS COMPACTOS**  
**CHAINE STEREO AVEC LECTEUR DE DISQUES COMPACTS**

# XR-M35

**OPERATING INSTRUCTIONS**  
**MANUAL DE INSTRUCCIONES**  
**MODE D'EMPLOI**

**En** (English)

**E** (Español)

**F** (Français)

For assistance and information,  
***call toll free 1-800-BUY-AIWA.***  
(United States and Puerto Rico)

**U**

**COMPACT**  
**disc**  
**DIGITAL AUDIO**

**WARNING**

TO REDUCE THE RISK OF FIRE OR ELECTRIC SHOCK, DO NOT EXPOSE THIS APPLIANCE TO RAIN OR MOISTURE.

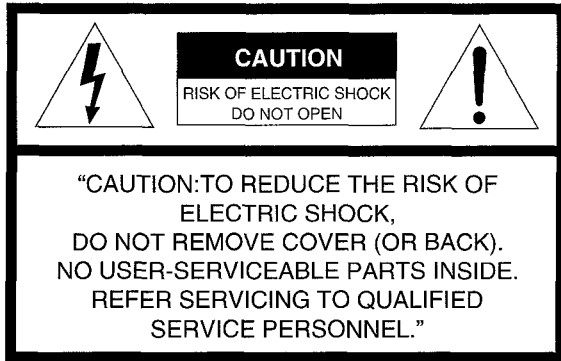

**Explanation of Graphical Symbols:**

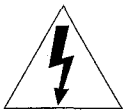

The lightning flash with arrowhead symbol, within an equilateral triangle, is intended to alert the user to the presence of uninsulated "dangerous voltage" within the product's enclosure that may be of sufficient magnitude to constitute a risk of electric shock to persons.



The exclamation point within an equilateral triangle is intended to alert the user to the presence of important operating and maintenance (servicing) instructions in the literature accompanying the appliance.

**PRECAUTIONS**

Read the Operating Instructions carefully and completely before operating the unit. Be sure to keep the Operating Instructions for future reference. All warnings and cautions in the Operating Instructions and on the unit should be strictly followed, as well as the safety suggestions below.

**Installation**

- 1 **Water and moisture** – Do not use this unit near water, such as near a bathtub, washbowl, swimming pool, or the like.
- 2 **Heat** – Do not use this unit near sources of heat, including heating vents, stoves, or other appliances that generate heat. It also should not be placed in temperatures less than 5°C (41°F) or greater than 35°C (95°F).
- 3 **Mounting surface** – Place the unit on a flat, even surface.
- 4 **Ventilation** – The unit should be situated with adequate space around it so that proper heat ventilation is assured. Allow 10 cm (4 in.) clearance from the rear and the top of the unit, and 5 cm (2 in.) from the each side.
  - Do not place the unit on a bed, rug, or similar surface that may block the ventilation openings.
  - Do not install the unit in a bookcase, cabinet, or airtight rack where ventilation may be impeded.
- 5 **Objects and liquid entry** – Take care that objects or liquids do not get inside the unit through the ventilation openings.
- 6 **Carts and stands** – When placed or mounted on a stand or cart, the unit should be moved with care. Quick stops, excessive force, and uneven surfaces may cause the unit or cart to overturn or fall.



- 7 **Condensation** – Moisture may form on the CD pickup lens when:
  - The unit is moved from a cold spot to a warm spot
  - The heating system has just been turned on
  - The unit is used in a very humid room
  - The unit is cooled by an air conditioner
 When this unit has condensation inside, it may not function normally. Should this occur, leave the unit for a few hours, then try to operate again.
- 8 **Wall or ceiling mounting** – The unit should not be mounted on a wall or ceiling, unless specified in the Operating Instructions.

**Electric Power**

- 1 **Power sources** – Connect this unit only to power sources specified in the Operating Instructions, and as marked on the unit.
- 2 **Polarization** – As a safety feature, some units are equipped with polarized AC power plugs which can only be inserted one way into a power outlet. If it is difficult or impossible to insert the AC power plug into an outlet, turn the plug over and try again. If it still does not easily insert into the outlet, please call a qualified service technician to service or replace the outlet. To avoid defeating the safety feature of the polarized plug, do not force it into a power outlet.
- 3 **AC power cord**
  - When disconnecting the AC power cord, pull it out by the AC power plug. Do not pull the cord itself.
  - Never handle the AC power plug with wet hands, as this could result in fire or shock.
  - Power cords should be routed to avoid being severely bent, pinched, or walked upon. Pay particular attention to the cord from the unit to the power socket.
  - Avoid overloading AC power plugs and extension cords beyond their capacity, as this could result in fire or shock.
- 4 **Extension corded** – To help prevent electric shock, do not use a polarized AC power plug with an extension cord, receptacle, or other outlet unless the polarized plug can be completely inserted to prevent exposure of the blades of the plug.
- 5 **When not in use** – Unplug the AC power cord from the AC outlet if the unit will not be used for several months or more. When the cord is plugged in, a small amount of current continues to flow to the unit, even when the power is turned off.

**Outdoor Antenna**

- 1 **Power lines** – When connecting an outdoor antenna, make sure it is located away from power lines.
- 2 **Outdoor antenna grounding** – Be sure the antenna system is properly grounded to provide protection against unexpected voltage surges or static electricity build-up. Article 810 of the National Electrical Code, ANSI/NFPA 70, provides information on proper grounding of the mast, supporting structure, and the lead-in wire to the antenna discharge unit, as well as the size of the grounding unit, connection to grounding terminals, and requirements for grounding terminals.

Antenna Grounding According to the National Electrical Code

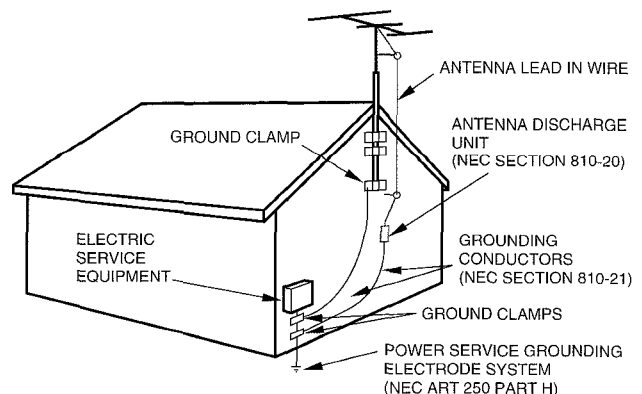

NEC-NATIONAL ELECTRICAL CODE

## Maintenance

Clean the unit only as recommended in the Operating Instructions.

## Damage Requiring Service

Have the units serviced by a qualified service technician if:

- The AC power cord or plug has been damaged
  - Foreign objects or liquid have gotten inside the unit
  - The unit has been exposed to rain or water
  - The unit does not seem to operate normally
  - The unit exhibits a marked change in performance
  - The unit has been dropped, or the cabinet has been damaged
- DO NOT ATTEMPT TO SERVICE THE UNIT YOURSELF.

## Welcome to the Aiwa Stereo System

Congratulations on your purchase of an Aiwa Stereo System. To optimize the performance of this system, please take the time to read through these Operating Instructions and become familiar with the operating procedures.

### Check your system and accessories

XR-M35 Compact disc stereo cassette receiver

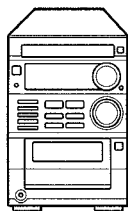

Remote control



AM antenna

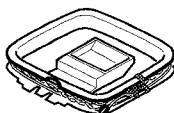

SX-M35 (L, R) speakers

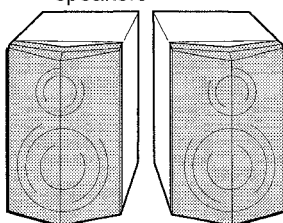

FM antenna

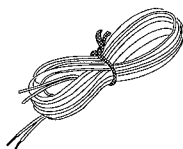

Operating Instructions, etc.

### Owner's record

For your convenience, record the model number and serial number (you will find them on the rear of your set) in the space provided below. Please refer to them when you contact your Aiwa dealer in case of difficulty.

Model No.	Serial No. (Lot No.)
XR-M35U	
SX-M35	

# TABLE OF CONTENTS

## PREPARATIONS

PRECAUTIONS .....	1
CONNECTIONS .....	3
BEFORE OPERATION .....	5
SETTING THE CLOCK .....	5

## SOUND

ADJUSTING THE SOUND .....	6
---------------------------	---

## RADIO RECEPTION

MANUAL TUNING .....	7
PRESETTING STATIONS .....	8

## CD PLAYING

OPERATION .....	9
-----------------	---

## TAPE PLAYBACK

OPERATION .....	11
-----------------	----

## RECORDING

BASIC RECORDING .....	13
AI EDIT RECORDING .....	14
PROGRAMMED EDIT RECORDING .....	15

## TIMER

SETTING THE TIMER .....	16
SETTING THE SLEEP TIMER .....	17

## OTHER CONNECTIONS

CONNECTING OPTIONAL EQUIPMENT .....	17
LISTENING TO EXTERNAL SOURCES .....	18

## GENERAL

CARE AND MAINTENANCE .....	18
SPECIFICATIONS .....	19
TROUBLESHOOTING GUIDE .....	20
PARTS INDEX .....	20

# CONNECTIONS

## Before connecting the AC cord

The rated voltage of your unit shown on the rear panel is 120 V AC. Check that the rated voltage matches your local voltage.

### IMPORTANT

- Connect the speakers, antennas, and all optional equipment first. Then connect the AC cord in the end.
- There are no differences between the front speakers. Both speakers can be connected as L (Left) or R (Right).

## 1 Connect the speaker cords to the main unit.

The cords with the white stripes should be connected to the  $\oplus$  terminals and the other cords to the  $\ominus$  terminals.

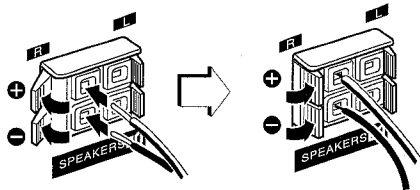

## 2 Connect the supplied antennas.

Connect the FM antenna to the FM 75  $\Omega$  terminals and the AM antenna to the AM LOOP terminals.

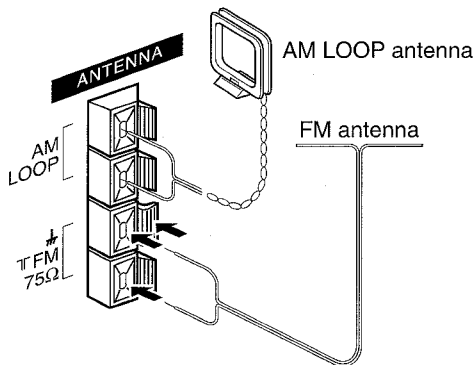

## 3 Connect the AC cord to an AC outlet.

When the AC cord is connected for the first time, the display window demonstrates the functions of the unit. When the power is turned on, the demonstration display is overridden by the operation display. When the power is turned off, the demonstration mode is restored.

### To cancel the demonstration

Press the DEMO button or turn the MULTI JOG dial right or left. To activate, press the DEMO button again.

### NOTE

Do not short-circuit the  $\oplus$  and  $\ominus$  speaker cord leads; otherwise the sound may become inaudible or the unit may be turned off. If this happens, disconnect the AC cord from the AC outlet and re-connect the speaker cord correctly. Connect then the AC cord and turn the unit on again.

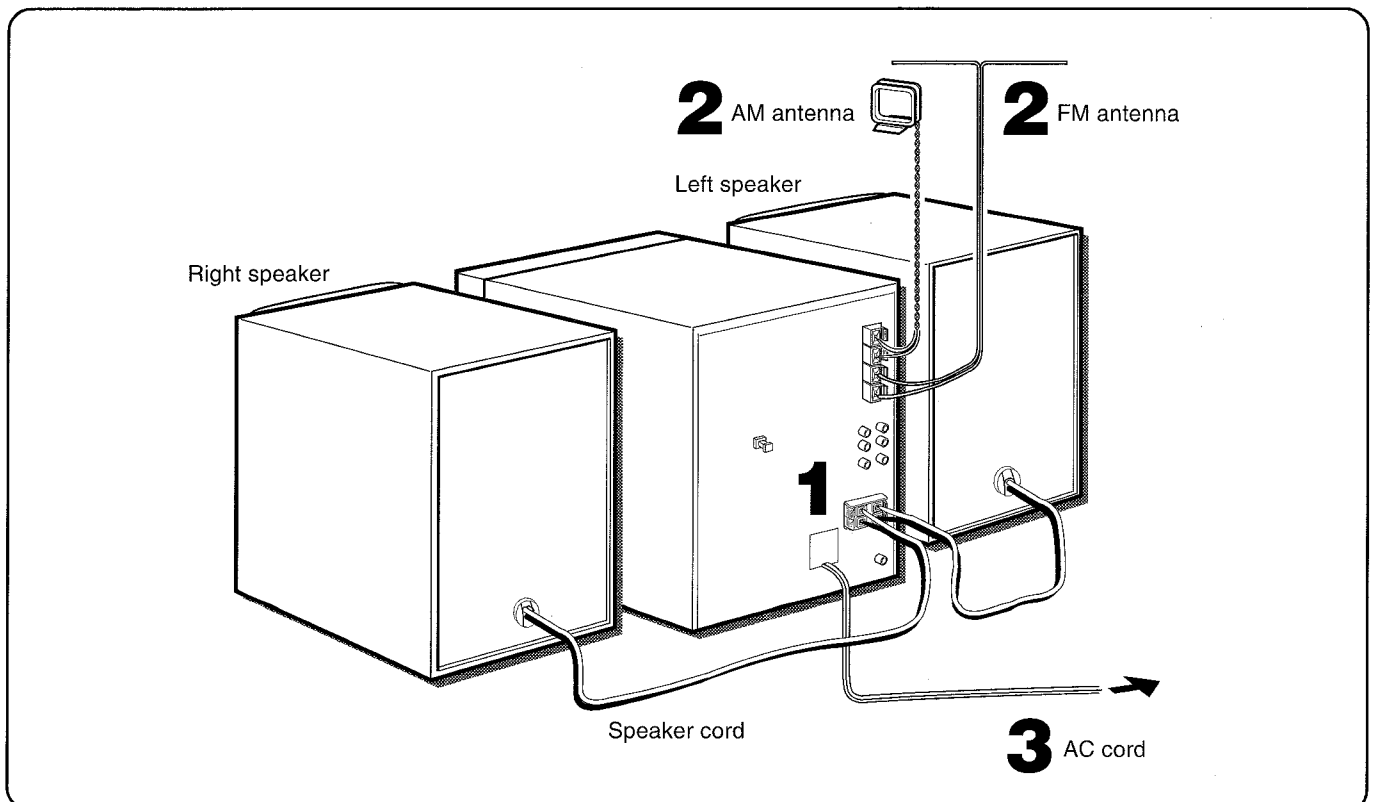
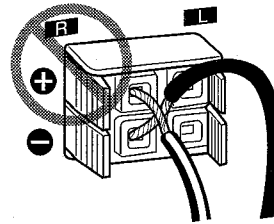



**To stand the AM antenna on a surface**

Fix the claw to the slot.

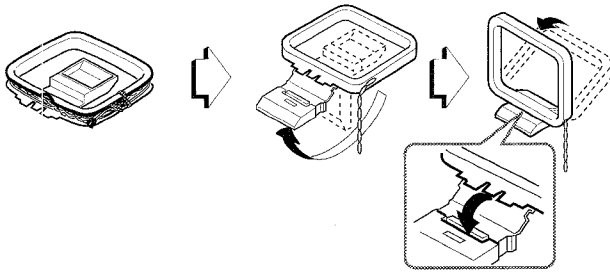

**To position the antennas**

**FM feeder antenna:**

Extend this antenna horizontally in a T-shape and fix its ends to the wall.

**AM loop antenna:**

Position to find the best direction.

**NOTE**

- Do not connect any speakers to the unit other than the supplied ones.
- Do not leave objects generating magnetism near the speakers.
- Do not bring the FM antenna near metal objects or curtain rails.
- Do not bring the AM antenna near other optional equipment, the stereo system itself, the AC cord or speaker cords, since noise will be picked up.
- Do not unwind the AM antenna wire.

**CONNECTING AN OUTDOOR ANTENNA**

For better FM reception, use of an outdoor antenna is recommended.

Connect the outdoor antenna to the FM 75 Ω terminals.

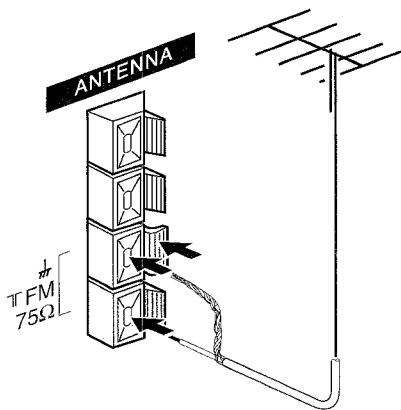

**To connect other optional equipment → page 17.**

**REMOTE CONTROL**

**Inserting batteries**

Detach the battery cover on the rear of the remote control and insert two R6 (size AA) batteries.

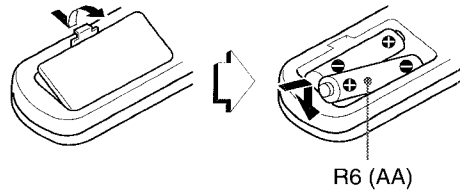

**When to replace the batteries**

The maximum operational distance between the remote control and the sensor on the main unit should be approximately 5 meters (16 feet). When this distance decreases, replace the batteries with new ones.

**Using the remote control**

The instructions in this manual refer mainly to the buttons on the main unit. Buttons on the remote control with the same names as those on the main unit can be used as well.

**NOTE**

- The ► button on the remote control has the same function as that of the ◀► button on the main unit.
- If the unit is not going to be used for an extended period of time, remove the batteries to prevent possible electrolyte leakage.
- The remote control may not operate correctly when:
  - The line of sight between the remote control and the remote sensor on the right bottom of the front panel (see the illustration of "BEFORE OPERATION") is exposed to intense light, such as direct sunlight.
  - Other remote controls are used nearby (television, etc.)

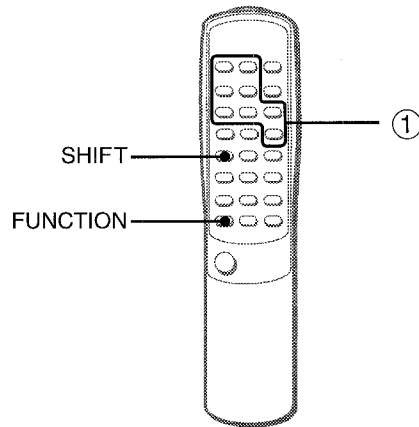

**To use the SHIFT button**

Buttons ① have two different functions. One of the functions is indicated on the button, and the other on the plate above the button.

To use the function on the button, simply press the button.

To use the function on the plate above the button, press the button while pressing the SHIFT button.

**To use the FUNCTION button**

The FUNCTION button substitutes for the function buttons (TAPE, TUNER, VIDEO/AUX, CD, MD) on the main unit. Each time the FUNCTION button is pressed while power is on, the next function is selected cyclically.

## BEFORE OPERATION

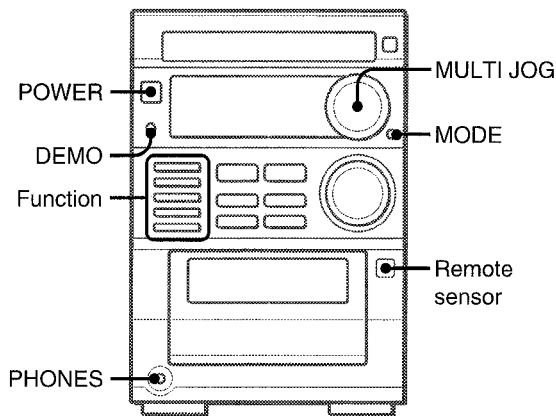

### To turn the unit on

Press one of the function buttons (TAPE, TUNER, VIDEO/AUX, CD, MD).

Playback of the inserted disc or tape begins, or the previously tuned station is received (Direct Play Function).

The POWER button is also available.

The disc compartment may open and close to reset the unit.

### Illumination guides

Whenever the AC cord is connected or one of the function buttons is pressed, the buttons for that operation light up or flash.

Example: When the AC cord is connected, the **||** button flashes as a guide to setting the current time.

### After use

Press the POWER button to turn off the power. The display changes to the clock.

### MULTI JOG dial

The MULTI JOG dial can be used when tuning in to a preset station or skipping to the beginning of a CD track. It can also be used with the MODE button as a convenient dial to adjust the sound quality and turn Dolby NR on or off. Refer to pages 6, 8, 9, and 11 for details.

### Using the headphones

Connect headphones to the PHONES jack with a stereo mini plug (ø3.5 mm, 1/8 inch).

No sound is output from the speakers while the headphones are plugged in.

## SETTING THE CLOCK

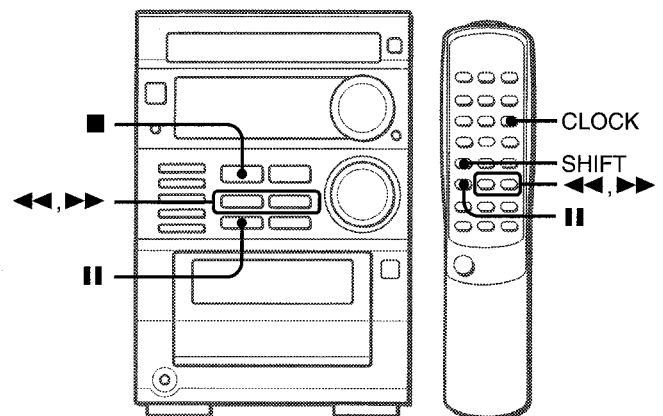

**1 Press the CLOCK button while pressing the SHIFT button on the remote control.**

**2 Within 4 seconds, press the || button.**

The hour flashes.

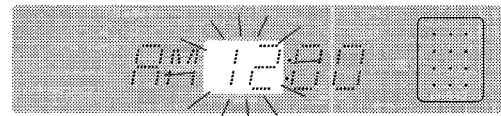

To switch to the 24-hour standard, press the **■** button.

To restore the 12-hour standard, press the **■** button again.

**3 Press the << or >> button or turn the MULTI JOG dial to designate the hour.**

**4 Press the || button to set the hour.**

The hour stops flashing and the minute starts flashing.

**5 Press the << or >> button or turn the MULTI JOG dial to designate the minute.**

**6 Press the || button to set the minute and complete setting.**

The minute stops flashing on the display and the clock starts from 00 seconds.

### To set the clock without the remote control

**1 Turn off the unit if the unit is powered. Then, if the demonstration display appears, press the DEMO button to cancel it.**

**2 Press the || button twice so that the hour flashes.**

Carry out then the steps 3 to 6 above.

### To display the current time

Press the CLOCK button while pressing the SHIFT button on the remote control. The time is displayed for 4 seconds. However, the time cannot be displayed during recording.

### If the clock display flashes while the power is off

This is caused by a power interruption. The current time needs to be reset.

If power is interrupted for more than approximately 12 hours, all settings stored in memory after purchase need to be reset.

## ADJUSTING THE SOUND

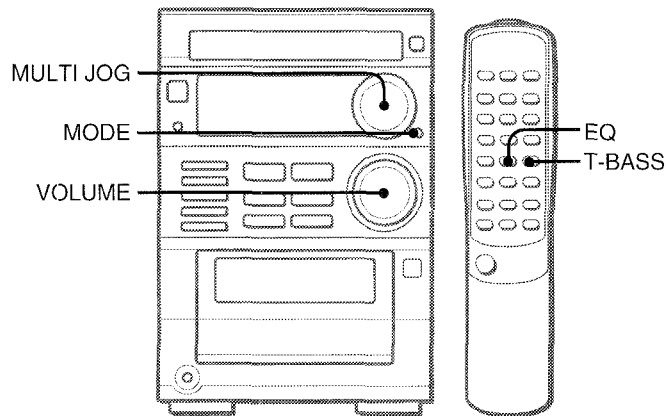

### ADJUSTING THE VOLUME

Turn the **VOLUME** control on the main unit, or press the **VOLUME** buttons on the remote control.

The volume level is shown on the display for 4 seconds. It can be set from 0 (minimum) to 30, and then MAX (maximum). When you set the volume level to 21 or higher, the level indication on the display flashes.

The volume remains memorized even after the power is turned off. However, if the power is turned off when the volume is set to more than 21, it is automatically set to 21 the next time the power is turned on.

### ENHANCING THE TREBLE SOUND

The BBE system enhances the clarity of high-frequency sound. Press the **MODE** button repeatedly until "BBE" appears on the display. Then, turn the **MULTI JOG** dial right or left to select one of the three levels, or off position within 10 seconds. The BBE level does not change cyclically.

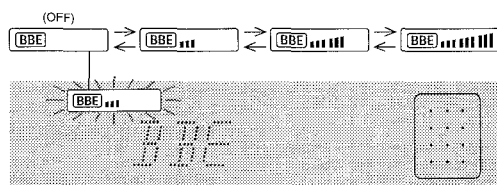

### ENHANCING THE BASS SOUND

The T-BASS system enhances the realism of low-frequency sound.

Press the **MODE** button repeatedly until "T-BASS" appears on the display. Then, turn the **MULTI JOG** dial right or left to select one of the three levels, or off position within 10 seconds. The T-BASS level does not change cyclically.

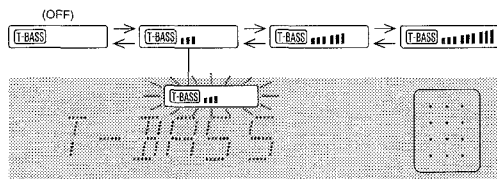

When using the remote control, press the T-BASS button repeatedly.

#### NOTE

Low frequency sound may be distorted when the T-BASS system is used for a disc or tape in which low frequency sound is originally emphasized. In this case, cancel the T-BASS system.

### EQ (EQUALIZER)

This unit provides the following three different kinds.  
**ROCK**: Powerful sound emphasizing treble and bass  
**POP**: More presence in the vocals and midrange  
**JAZZ**: Accented lower frequencies for jazz-type music

Press the **MODE** button repeatedly until "GEQ OFF" appears on the display. Then, turn the **MULTI JOG** dial right or left to select one of the three kinds, or off position within 10 seconds.

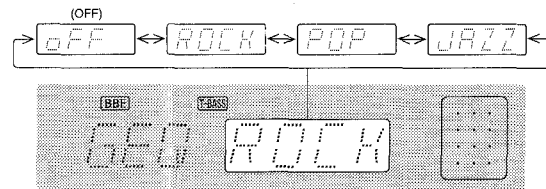

When using the remote control, press the EQ button repeatedly.

### SOUND ADJUSTMENT DURING RECORDING

The output volume and tone of the speakers or headphones may be freely varied without affecting the level of the recording.

# MANUAL TUNING

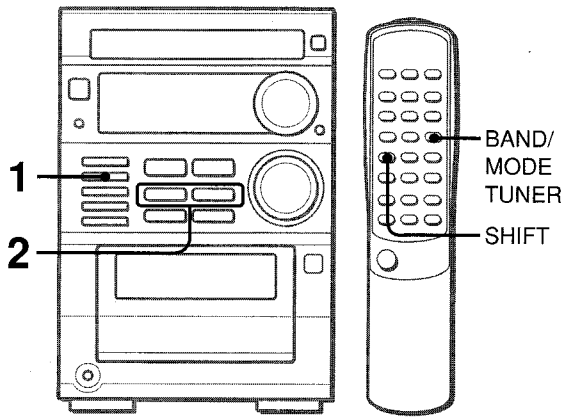

**1 Press the TUNER/BAND button repeatedly to select the desired band.**

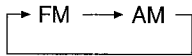

If the power is turned off, the previously tuned station will be played (Direct Play Function).  
When using the remote control, press the BAND/MODE TUNER button repeatedly while power is on.

**2 Press the ◀◀ or ▶▶ button to select a station.**

Each time the button is pressed, the frequency changes.  
When a station is received, TUNE is displayed for a moment.  
During FM stereo reception, ((Ⓢ)) is displayed.

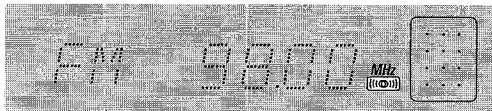

### To search for a station quickly (Auto Search)

Keep the ◀◀ or ▶▶ button pressed until the tuner starts searching for a station. After tuning in to a station, the search stops.

To stop the Auto Search manually, press the ◀◀ or ▶▶ button.  
• The Auto Search may not stop at stations with very weak signals.

### When an FM stereo broadcast contains noise

Press the BAND/MODE TUNER button while pressing the SHIFT button on the remote control.

"MONO" appears on the display.

Noise is reduced, although reception is monaural.

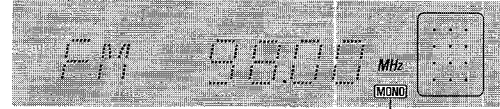

MONO

To restore stereo reception, repeat the above again.

### To change the AM tuning interval

The default setting of the AM tuning interval is 10 kHz/step. If you use this unit in an area where the frequency allocation system is 9 kHz/step, change the tuning interval.

While pressing the TUNER/BAND button, press the POWER button.

To reset the interval, repeat this procedure.

### NOTE

When the AM tuning interval is changed, all preset stations (see "PRESETTING STATIONS") are cleared. The preset stations have to be set again.

# PRESETTING STATIONS

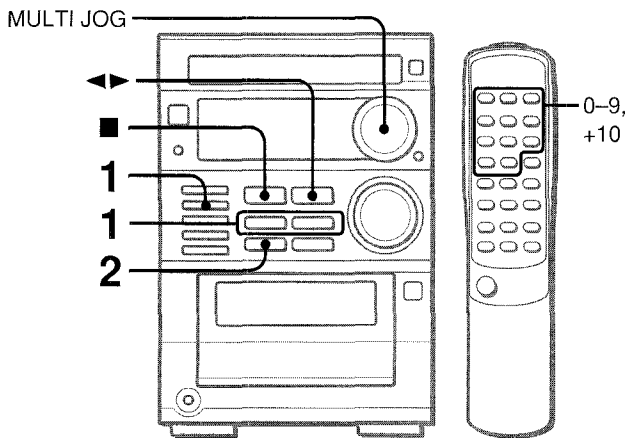

The unit can store a total of 32 preset stations. (Each band has a maximum of 20 available preset stations.) When a station is stored, a preset number is assigned to the station. Use the preset number to tune in to a preset station directly.

**1 Press the TUNER/BAND button to select a band. Then, press the ◀ or ▶ button to select a station.**

**2 Press the ■ button to store the station.**

A station is assigned a preset number, beginning from 1 in consecutive order for each band.

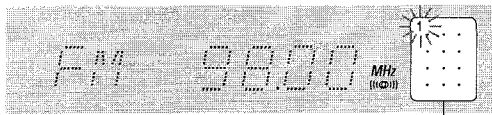

Preset number

**3 Repeat steps 1 and 2.**

The next station will not be stored if a total of 32 preset stations have already been stored.

## PRESET NUMBER TUNING

Use the remote control to select the preset number directly.

**1 Press the TUNER/BAND button to select a band.**

**2 Press the numbered buttons to select a preset number.**

Example:

To select preset number 15, press the +10 and 5 buttons.

To select preset number 10, press the +10 and 0 buttons.

### Other methods to tune in to a preset station

Press the TUNER/BAND button to select a band.

Then follow any one of the methods described below to select a station.

- Press the ◀▶ button repeatedly.
- Press the ▶ button on the remote control repeatedly. Each time the button is pressed, station with the next higher number is selected.
- Turn the MULTI JOG dial. Turning the dial right selects the next higher number. Turning it left selects the next lower number.

### To clear a preset station

Select the preset number of the station to be cleared. Then, press the ■ button, and press the ■ button within 4 seconds. The preset numbers of all other stations in the band with higher numbers are also decreased by one.

# OPERATION

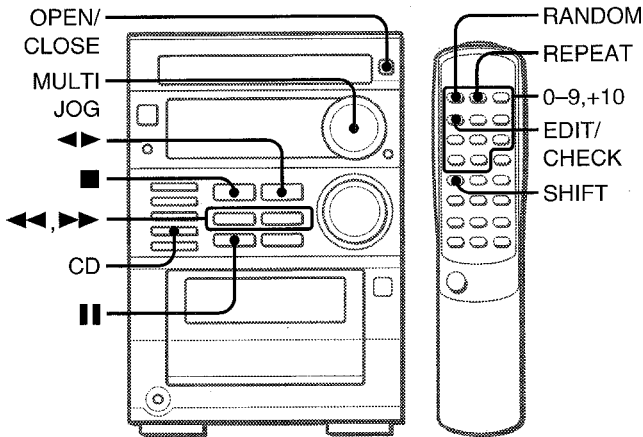

## LOADING DISCS

Press the CD button, then press the OPEN/CLOSE button to open the disc compartment. Load a disc with the label side up and close the disc compartment.

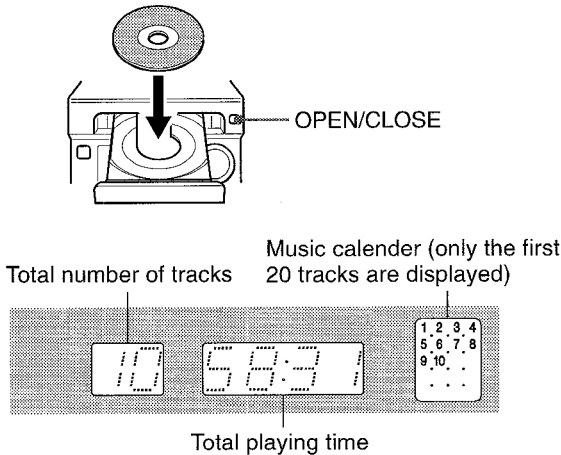

## PLAYING DISCS

Load a disc.

Press the ◀▶ button.

Play begins with the first track.

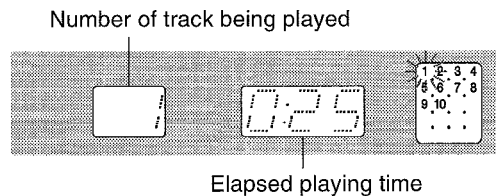

- To stop play, press the ■ button.
- To pause play, press the || button. To resume play, press again.
- To search for a particular point during playback, keep the ◀◀ or ▶▶ button pressed and release the button at the desired point.
- To skip to the beginning of a track during playback, press the ◀◀ or ▶▶ button repeatedly or turn the MULTI JOG dial. The unit skips forward through the tracks when turning it right, and skips back when turning it left.
- To remove discs, press the OPEN/CLOSE button.

### To start play when the power is off (Direct Play Function)

Press the CD button. The power is turned on and play of the loaded disc begins.  
To replace the disc before play, press the OPEN/CLOSE button to open the disc compartment.

### To check the remaining time

Press the EDIT/CHECK button while pressing the SHIFT button during play. The amount of time remaining until all tracks finish playing is displayed. To restore the play time display, repeat the above again.

### Selecting a track with the remote control

Press the number buttons and the +10 button to select a track.  
Example:  
To select the 25th track, press the +10, +10 and 5 buttons.  
To select the 10th track, press the +10 and 0 buttons.  
The selected track starts to play and play continues to the end of that disc.

### NOTE

- Do not use irregular shape CDs (example: heart-shaped, octagonal ones). It may result in malfunction.
- When loading an 8-cm (3-inch) disc, put it onto the inner circle of the tray.
- Do not place more than one compact disc on the disc tray.
- Skipping through the CD tracks by turning the MULTI JOG dial is not possible when the dial is used to adjust BBE, T-BASS or EQ, or to turn the Dolby NR on and off.



## RANDOM PLAY

All the tracks on the disc can be played randomly.

**During playback or in stop mode, press the RANDOM button while pressing the SHIFT button on the remote control.**

“RANDOM” lights up on the display.

To cancel random play, repeat the above again.

### NOTE

- Even if the ◀◀ button is pressed or the MULTI JOG dial is turned, a previously played track cannot be skipped. The unit returns to the beginning of the current track only.
- When you select a track with the numbered buttons on the remote control during the random play mode, the selected track starts to play and the random play mode is cancelled.

## REPEAT PLAY

A single track or all tracks can be played back repeatedly.

**While pressing the SHIFT button, press the REPEAT button repeatedly on the remote control.**

“◁1” lights up when the single track repeat play is selected, and “▷1” lights up when the all tracks repeat play is selected.

To cancel repeat play, repeat the above again.

### To repeat random play

First press the RANDOM button while pressing the SHIFT button on the remote control to activate random play.

Then press the REPEAT button while pressing the SHIFT button on the remote control so that “▷1” lights up.

## PROGRAMMED PLAY

Up to 30 tracks can be programmed from the inserted disc.

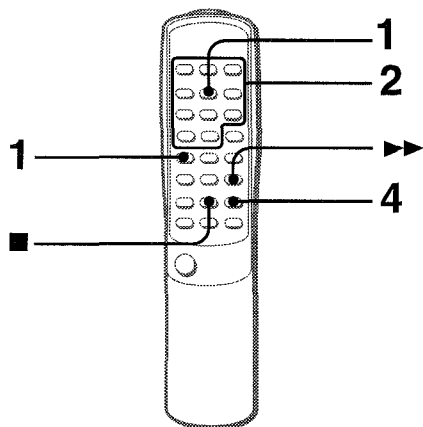

Use the remote control.

**1 Press the PRGM button while pressing the SHIFT button in stop mode.**

“PRGM” flashes on the display.

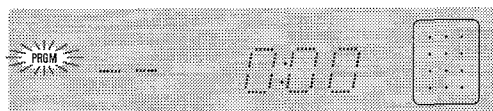

If you press the ▶ button before going to step 2, the programming mode is cancelled and the first track of the CD starts to play.

**2 Press the numbered buttons and the +10 button to program a track.**

**Example:**

To select the 12th track, press the +10 and 2 buttons.

To select the 20th track, press the +10, +10 and 0 buttons.

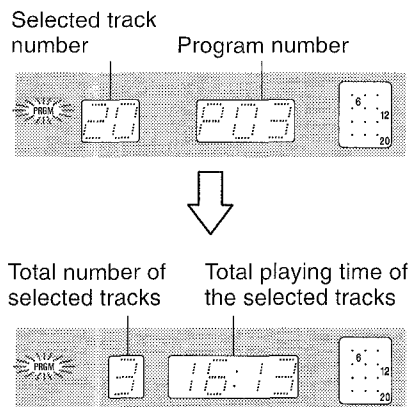

**3 Repeat step 2 to program other tracks.**

**4 Press the ▶ button to start play.**

### To check the program

Each time the ▶▶ button is pressed in stop mode, a track number and program number will be displayed.

### To clear the program

Press the ■ button in stop mode.

### To add tracks to the program

Before playing, repeat step 2. The track will be programmed after the last track.

### To change the programmed tracks

Clear the program and repeat all the steps again.

### NOTE

During the programmed play, the EDIT/CHECK, RANDOM, and numbered buttons do not function.

# OPERATION

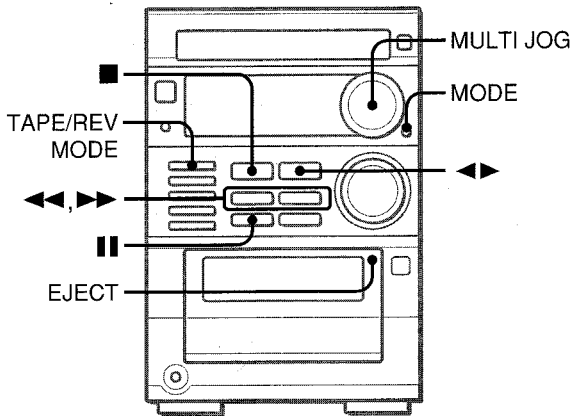

## INSERTING TAPES

- You can select a reverse mode to play back one or both sides.
- Use Type I (normal), Type II (high/CrO<sub>2</sub>) or Type IV (metal) tapes for playback.

Press the **TAPE/REV MODE** button and press the **EJECT** mark to open the cassette holder.

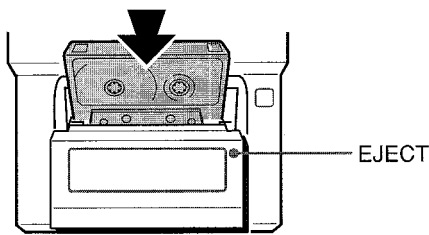

Insert a tape with the exposed side down. Push the cassette holder to close.

### To select a reverse mode

Each time the **TAPE/REV MODE** button is pressed, the reverse mode changes.

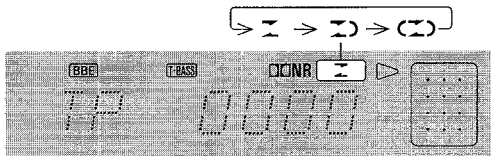

- To play one side only, select **I**.
- To play from front side to back side once only, select **I**.
- To play both sides repeatedly, select **I**.

## PLAYING BACK A TAPE

Insert a tape.

- 1 Press the **MODE** button repeatedly until "DOLBY" appears on the display. Then, turn the **MULTI JOG** dial right or left to turn Dolby NR on or off to match the playback tape within 10 seconds.

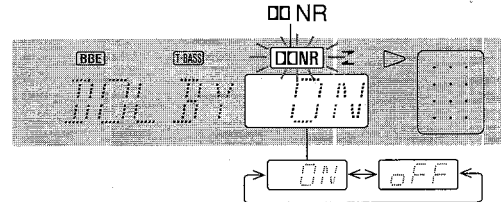

For tapes recorded with DOLBY NR, turn on **NR**.  
For tapes recorded without DOLBY NR, turn off **NR**.

- 2 Press the **▶◀** button to start play.



The tape counter indicates the tape running length. (It disappears when no tape is inserted.)

- ▷: The front side is being played (forward).
- ◁: The back side is being played (reverse).

**To stop play**, press the **■** button.

**To pause play**, press the **||** button. To resume play, press again.

**To change the playback side**, press the **▶◀** button in play or pause mode.

**To fast forward or rewind**, press the **▶▶** or **◀◀** button in stop mode. Then press the **■** button to stop the tape.

### To start play when the power is off (Direct Play Function)

Press the **TAPE** button. The power is turned on and play of the inserted tape begins.

### To set the tape counter to 0000

Press the **■** button in stop mode.

The counter is also set to 0000 when the cassette holder is opened.

## MUSIC SENSOR

If there is a 4-second or longer blank between each track, a search for the beginning of the current or next track during playback can be done easily.

**When the ▷ indicator on the display is appearing,** press the ►► button to move to the next track or the ◀◀ button to move to the beginning of the current track.

**When the ◁ indicator on the display is appearing,** press the ◀◀ button to move to the next track, or the ►► button to move to the beginning of the current track.

The search function may not be able to detect tracks under the following conditions:

- Blanks of less than 4 seconds between tracks
- Noisy blanks
- Long passages of low-end sound
- Low overall recording levels

### About cassette tapes

- **To prevent accidental erasure,** break off the plastic tabs on the cassette tape after recording with a screwdriver or other pointed tool.

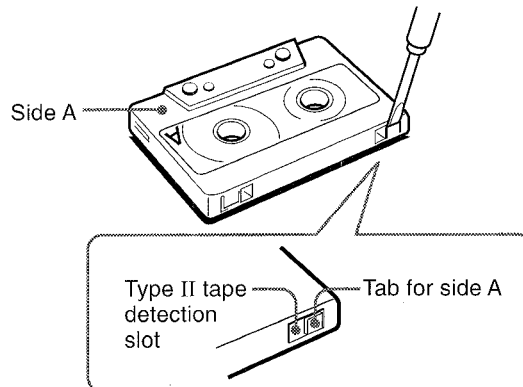

To record on the tape again, cover the tab openings with adhesive tape, etc. (On Type II tapes, take care not to cover the Type II tape detection slot.)

- **120-minute or longer tapes** are extremely thin and easily deformed or damaged. They are not recommended.
- **Take up any slack in the tape** with a pencil or similar tool before use. Slack tape may break or jam in the mechanism.

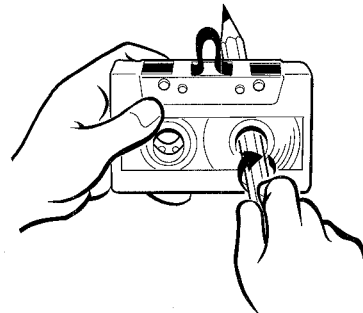

### DOLBY NR system

The Dolby Noise Reduction system reduces tape hiss noise. For optimum performance when playing back a tape recorded with the DOLBY NR system, turn on the DOLBY NR system.

## BASIC RECORDING

This section explains how to record from the tuner, CD player, MD recorder or external equipment.

### Note

When an MD recorder or other optional equipment is connected to this unit, you can also record from an MD or the connected equipment.

For how to connect an MD recorder and other optional equipment, see page 17.

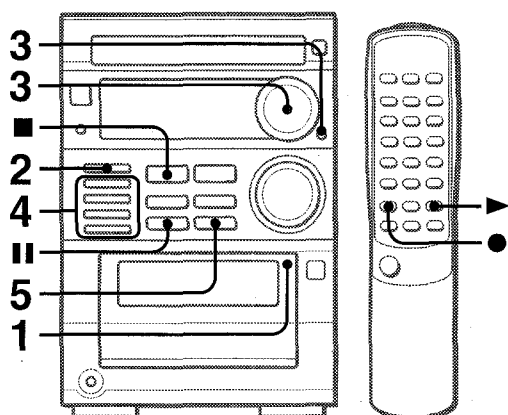

### Preparation

- Set the tape to the point where recording will start.
- Use Type I (normal) and Type II (high/CrO<sub>2</sub>) tapes for recording.

### 1 Insert the tape to be recorded on into the deck.

Insert the tape with the side to be recorded on first facing out from the unit and the exposed side down.

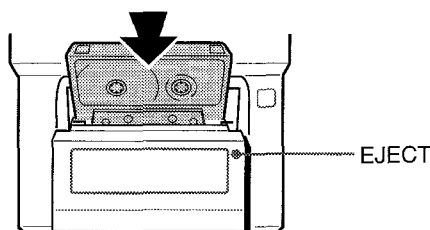

### 2 Press the TAPE/REV MODE button to select the reverse mode.

To record on one side only, select  $\overline{\text{I}}$ .

To record on both sides, select  $\overline{\text{II}}$  or  $\overline{\text{III}}$ .

### 3 Press the MODE button repeatedly until "DOLBY" appears on the display. Then, turn the MULTI JOG dial right or left to turn Dolby NR on or off within 10 seconds.

To record with DOLBY NR, turn the dial so that "DOLBY ON" is displayed. (The  $\overline{\text{NR}}$  NR indication also turns on.)

To record without DOLBY NR, turn the dial so that "DOLBY OFF" is displayed.

### 4 Press one of the function buttons and prepare the source to be recorded.

To record from a CD, press the CD button and load the disc.

To record from a radio broadcast, press the TUNER/BAND button and tune in to a station.

To record from an MD, press the MD button and load an MD.

To record from the connected source, press the VIDEO/AUX button and prepare to play.

### 5 Press the ● button to start recording.

When the selected function is CD, playback and recording start simultaneously.

When the selected function is MD or VIDEO/AUX, start playback.

To stop recording, press the ■ button.

To pause recording, press the ■■ button. (Applicable when the source is TUNER, MD, VIDEO/AUX.) To resume recording, press again.

### To start recording with the remote control

First press the ● button, and then press the ► button within 2 seconds.

## INSERTING BLANK SPACES

Insertion of 4-second blank spaces enables activation of the Music Sensor function. (Applicable when the source is TUNER, MD, or VIDEO/AUX.)

### 1 Press the ● button during recording or while in recording pause mode.

The ● button flashes for 4 seconds and the tape runs without recording. After 4 seconds, the deck enters the recording pause mode.

### 2 Press the ■■ button to resume recording.

To insert a blank space of less than 4 seconds, press the ● button again while the button is flashing.

To insert blank spaces of more than 4 seconds, after the deck enters recording pause mode, press the ● button again. Each time the button is pressed, a 4-second blank space is added.

### To erase a recording

1 Insert the tape to be erased into the deck.

2 Set the tape to the point where the erasure is to be started.

3 Press the VIDEO/AUX button.

If an optional equipment is connected to the VIDEO/AUX jacks, turn it off.

4 Press the ● button to start the erasure.

# AI EDIT RECORDING

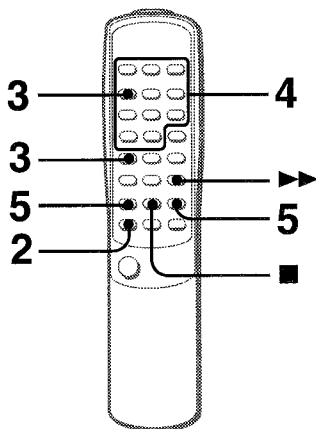

The AI edit function enables CD recording without worrying about tape length and track length. When a CD is inserted, the unit automatically calculates track lengths. If necessary, the order of tracks is rearranged so that no track is cut short. (AI: Artificial Intelligence)

## NOTE

AI edit recording will not start from a point halfway into the tape. The tape must be recorded from the beginning of either side.

Use the remote control from steps 3 to 5.

### 1 Insert the tape into the deck, and turn Dolby NR on or off by using the MODE button and the MULTI JOG dial. ( see "BASIC RECORDING step 3" )

Insert the tape with the side to be recorded on first facing out from the unit.

### 2 Press the CD button on the main unit so that "CD" is displayed, and load the disc.

You can press the FUNCTION button on the remote control repeatedly to display "CD".

### 3 Press the EDIT/CHECK button once while pressing the SHIFT button.

"EDIT" lights up and "AI" flashes on the display.

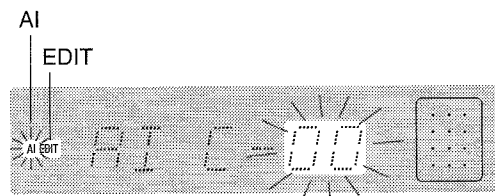

### 4 Press the numbered buttons to designate the tape length.

10 to 99 minutes can be specified.

Example: When using a 60-minute tape, press the 6 and 0 buttons.

In a few seconds, the microcomputer determines the tracks to be recorded on each side of the tape.

- The ◀◀ and ▶▶ buttons and the MULTI JOG dial are also available to designate the tape length.

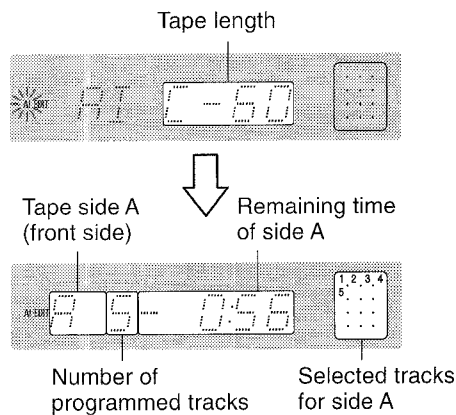

### 5 First press the ● button and then press the ▶ button within 2 seconds to start recording.

The tape is rewound to the beginning of the front side, the lead segment is played through for 10 seconds, and recording starts. When recording on the front (side A) ends, recording on the back (side B) starts.

#### To stop recording

Press the ■ button. Recording and CD play stop simultaneously.

#### To clear the edit program

Press the ■ button twice so that "EDIT" disappears on the display.

#### To check the order of the programmed track numbers

Before recording, press the EDIT/CHECK button while pressing the SHIFT button to select side A or B, and press the ▶▶ button repeatedly.

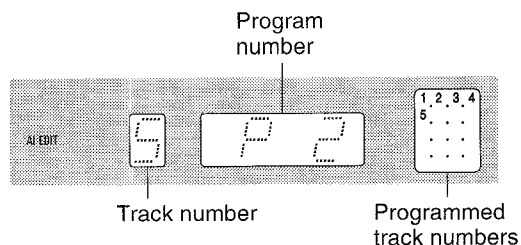

#### Time on cassette tapes and editing time

The actual cassette recording time is usually a little longer than the specified recording time printed on the label. This unit can program tracks to use the extra time.

## NOTE

- Recording is inhibited if the erasure prevention tab on either side of the tape is broken off.
- The AI edit function cannot be used with discs containing 31 tracks or more.

# PROGRAMMED EDIT RECORDING

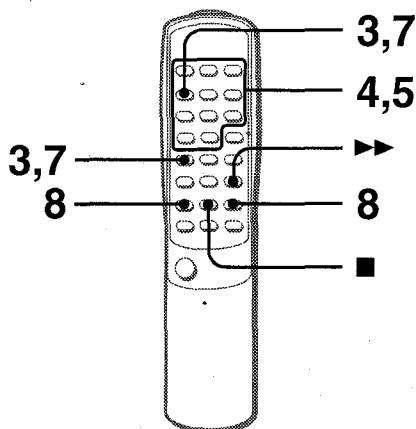

Programmed edit function enables CD recording while checking the remaining time on each side of the tape as the tracks are programmed.

## NOTE

The programmed edit recording will not start from a point halfway in the tape. The tape must be recorded from the beginning of either side.

Use the remote control from steps 3 to 8.

**1 Insert the tape into the deck, and turn Dolby NR on or off by using the MODE button and the MULTI JOG dial.** ( see "BASIC RECORDING step 3" )  
Insert the tape with the side to be recorded on first facing out from the unit.

**2 Press the CD button on the main unit so that "CD" is displayed, and load the disc.**  
You can press the FUNCTION button on the remote control repeatedly to display "CD".

**3 Press the EDIT/CHECK button twice while pressing the SHIFT button.**  
"EDIT" lights up and "PRGM" flashes on the display.

**4 Press the numbered buttons to designate the tape length.**  
10 to 99 minutes can be specified.  
Example: When using a 60-minute tape, press the 6 and 0 buttons.  
• The ◀◀ and ▶▶ buttons and the MULTI JOG dial are also available to designate the tape length.

Tape side A (front side)

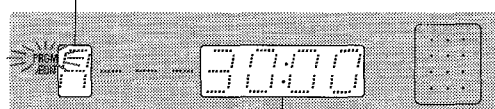

Maximum recording time for side A

**5 Press the numbered buttons to program a track.**  
Example: To select the 10th track, press the numbered buttons +10 and 0.

**6 Repeat step 5 for the rest of the tracks for side A.**  
A track whose playing time is longer than the remaining time cannot be programmed.

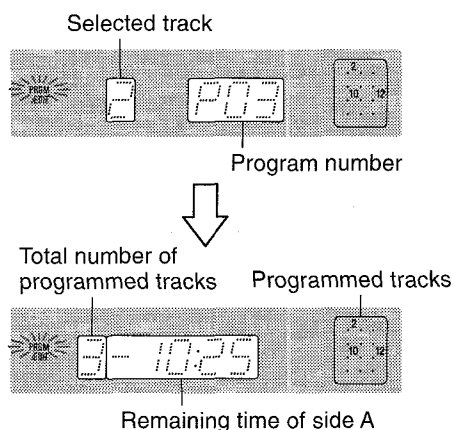

**7 Press the EDIT/CHECK button while pressing the SHIFT button to select side B and program the tracks for side B.**  
After confirming B on the display, repeat step 5.

Tape side B (reverse side)

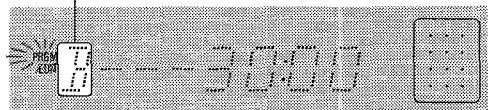

**8 Press the ● button and then press the ▶▶ button within 2 seconds to start recording.**  
The tape is rewound to the beginning of the front side, the lead segment is played through for 10 seconds, and recording starts. When recording on the front side (A) ends, recording on the back side (B) starts.

**To stop recording**  
Press the ■ button. Recording and CD play stop simultaneously.

**To check the order of the programmed track numbers**  
Before recording, press the EDIT/CHECK button while pressing the SHIFT button to select side A or B, and press the ▶▶ button repeatedly.

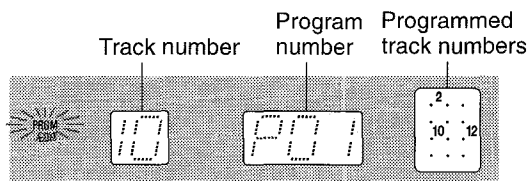

**To change the program of each side**  
Press the EDIT/CHECK button while pressing the SHIFT button to select side A or B, and press the ■ button to clear the program of the selected side. Then program tracks again.

**To clear the edit program**  
Press the ■ button so that "EDIT" disappears on the display.

## NOTE

Recording is inhibited if the erasure prevention tab on either side of the tape is broken off.



# SETTING THE TIMER

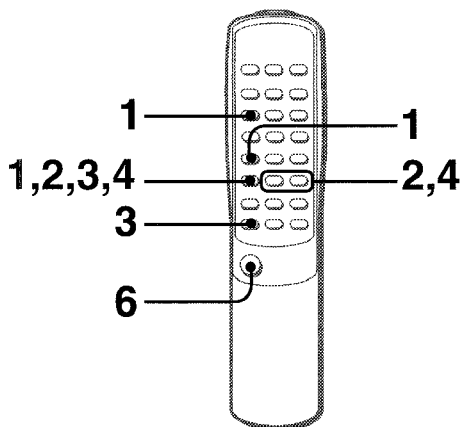

The unit can be turned on at a specified time every day with the built-in timer.

### Preparation

Make sure the clock is set correctly. (See page 5.)

Use the remote control.

- 1 Press the **TIMER** button repeatedly while pressing the **SHIFT** button to display ☉, and press the **||** button within 4 seconds.

☉ is displayed, and the hour flashes.

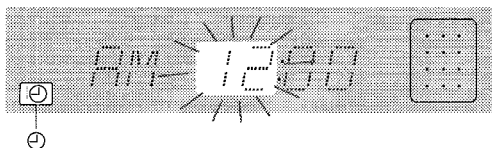

### NOTE

If you do not press the **||** button within 4 seconds, another operation may start.

- 2 Designate the hour of the timer-on time by pressing the **◀** or **▶** button or by turning the **MULTI JOG** dial, and press the **||** button. Repeat to designate the minute of the timer-on time.

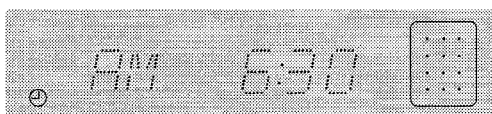

After you designate the timer-on time, one of the source name flashes alternately on the display.

- 3 Press the **FUNCTION** button repeatedly to select a source and press the **||** button.

- If the **TUNER** button is pressed, the band cannot be selected in this step.

- 4 Select the duration for the timer-activated period with the **◀◀** or **▶▶** button or the **MULTI JOG** dial, and press the **||** button.

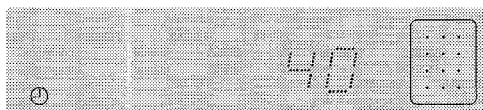

The duration for the timer-activated period can be set between 5 and 240 minutes in 5-minute steps.

- 5 Prepare the source.

To listen to a **CD**, load the disc.

To listen to a **tape**, insert the tape into the deck.

To listen to the **radio**, select the band and tune in to a station.

To listen to an **MD**, set the timer of the MD recorder (with an external timer) and prepare to play the MD.

To listen to the equipment connected to **VIDEO/AUX**, set the timer of the connected source (with an external timer) and prepare for the play.

- 6 Press the **POWER** button to turn the unit off after adjusting the volume and tone.

☉ remains on the display after the power is turned off (timer standby mode).

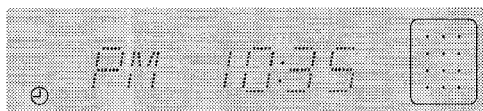

When the timer-on time is reached, the unit turns on and begins play with the selected source.

### To check the specified time and source

Press the **TIMER** button while pressing the **SHIFT** button on the remote control. The timer-on time and the selected source name are displayed for 4 seconds. However, the duration for the timer-activated period will not be displayed.

En

## TIMER RECORDING

Timer recording is applicable for **TUNER**, **MD** and **VIDEO/AUX** (with an external timer) sources only.

Press the **TIMER** button repeatedly while pressing the **SHIFT** button on the remote control so that ☉ and **REC** appear on the display, and press the **||** button.

Repeat the steps shown above from step 2 and insert the tape to be recorded into the deck after step 5.

### To cancel timer standby mode temporarily

Press the **TIMER** button while pressing the **SHIFT** button on the remote control so that ☉ (and **REC**) disappear on the display.

To restore the timer standby mode, press again to display ☉ (and **REC**).

### Using the unit while the timer is set

You can use the unit normally after setting the timer.

Before turning off the power, repeat step 5 to prepare the source, and adjust the volume and tone.

### NOTE

- Timer playback and timer recording will not begin unless the power is turned off.
- Connected equipment cannot be turned on and off by the built-in timer of this unit. Use an external timer.

## SETTING THE SLEEP TIMER

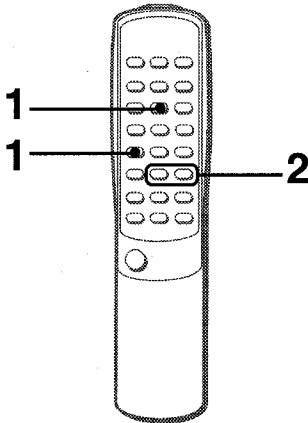

The unit can be turned off automatically at a specified time.

Use the remote control.

**1 Press the SLEEP button while pressing the SHIFT button.**

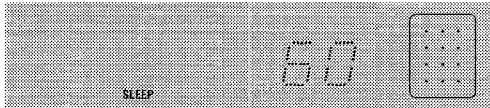

**2 Within 4 seconds, press the ◀◀ or ▶▶ button to specify the time until the power is turned off.**

Each time the button is pressed, the time changes between 5 and 240 minutes in 5-minute steps.

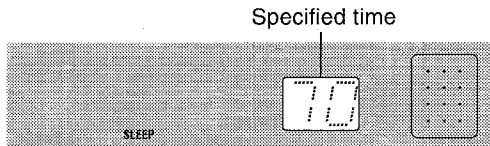

**To check the time remaining until the power is turned off**

Press the SLEEP button once while pressing the SHIFT button. The remaining time is displayed for 4 seconds.

**To cancel the sleep timer**

Press the SLEEP button twice while pressing the SHIFT button so that "SLEEP" on the display disappears. (The "SLEEP OFF" indication appears.)

## CONNECTING OPTIONAL EQUIPMENT

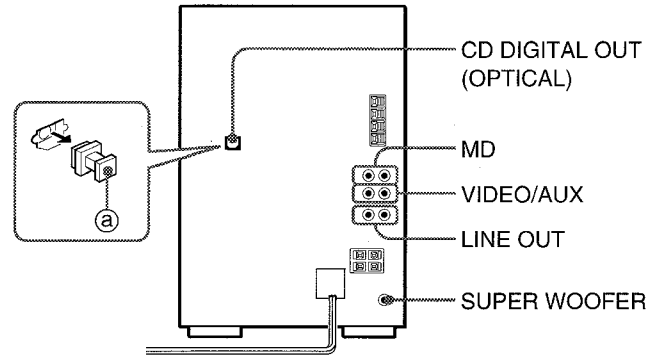

Refer to the operating instructions of the connected equipment for details.

- The connecting cords are not supplied. Obtain the necessary connecting cords.
- Consult your local Aiwa dealer for optional equipment.

### VIDEO/AUX JACKS & MD JACKS

This unit can input analog sound signals through these jacks. Use a cable with RCA phono plugs to connect audio equipment (turntables, LD players, VCRs, TV, MD, etc.).

It is convenient to use MD jacks when connecting an MD recorder. Connect the red plug to the R jack, and the white plug to the L jack.

#### When connecting a turntable

Use an Aiwa turntable equipped with a built-in equalizer amplifier.

### CD DIGITAL OUT (OPTICAL) JACK

This unit can output CD digital sound signals through this jack. Use an optical cable to connect digital audio equipment (digital amplifier, DAT deck, MD recorder, etc.).

Remove the dust cap ① from the CD DIGITAL OUT (OPTICAL) jack. Then, connect an optical cable plug to the CD DIGITAL OUT (OPTICAL) jack.

#### When the CD DIGITAL OUT (OPTICAL) jack is not being used

Attach the supplied dust cap.

### LINE OUT JACKS

This unit can output analog sound signals for all functions through these jacks.

Use a cable with RCA phono plugs to connect audio equipment.

#### NOTE

Do not connect equipment to the LINE OUT jacks and VIDEO/AUX jacks simultaneously.

Otherwise, noise is generated and malfunctions may occur.

### SUPER WOOFER JACK

Connect an optional powered sub woofer with a built-in-amplifier to the jack.

## LISTENING TO EXTERNAL SOURCES

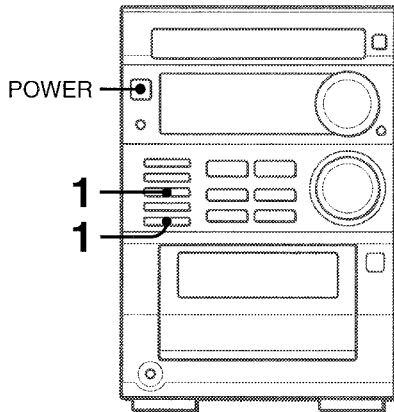

To play equipment connected to the VIDEO/AUX jacks or the MD jacks, proceed as follows.

**1 Press the VIDEO/AUX button when playing equipment connected to VIDEO/AUX jacks, or press the MD button when playing equipment connected to MD jacks.**

"VIDEO" or "MD" appears on the display.

**2 Play the connected equipment.**

### To change a source name in the display

When the VIDEO/AUX button is pressed, "VIDEO" is displayed initially. It can be changed to "AUX" or "TV".

With the power on, press the POWER button while pressing the VIDEO/AUX button.

Repeat the procedure to select one of the names.

## CARE AND MAINTENANCE

Occasional care and maintenance of the unit and the software are needed to optimize the performance of your unit.

### To clean the cabinet

Use a soft and dry cloth.

If the surfaces are extremely dirty, use a soft cloth lightly moistened with mild detergent solution. Do not use strong solvents, such as alcohol, benzine or thinner as these could damage the finish of the unit.

### To clean the heads and tape paths

After every 10 hours of use, clean the heads and tape paths with a head cleaning cassette or cotton swab moistened with cleaning fluid or denatured alcohol. (These cleaning kits are commercially available.)

When cleaning with a cotton swab, wipe the recording/playback head, erasure head, capstans, and pinchrollers.

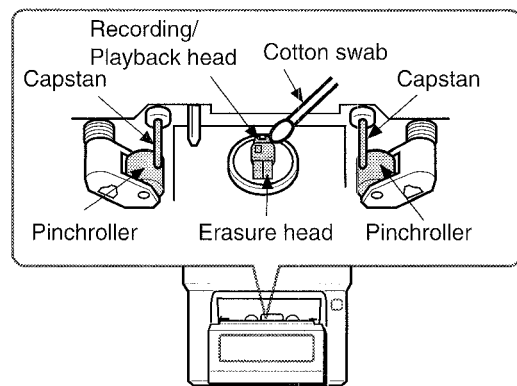

After cleaning the heads and tape paths with a liquid head cleaning cassette or a moistened swab, wait until the cleaned parts are completely dry before inserting the tapes.

### To demagnetize the heads

The heads may become magnetized after long-term use. This may narrow the output range of recorded tapes and increase noise. After 20 to 30 hours use, demagnetize the heads with any commercially available demagnetizer.

### Care of discs

- When a disc becomes dirty, wipe the disc from the center out with a cleaning cloth.

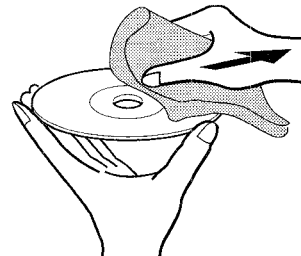

- After playing a disc, store the disc in its case. Do not leave the disc in places that are hot or humid.

### Care of tapes

- Store tapes in their cases after use.
- Do not leave tapes near magnets, motors, television sets, or any source of magnetism. This will downgrade the sound quality and cause noise.
- Do not expose tapes to direct sunlight, or leave them in a car parked in direct sunlight.

# SPECIFICATIONS

## Main unit XR-M35

### FM tuner section

Tuning range	87.5 MHz to 108 MHz
Usable sensitivity (IHF)	13.2 dBf
Antenna terminals	75 ohms (unbalanced)

### AM tuner section

Tuning range	530 kHz to 1710 kHz (10 kHz step) 531 kHz to 1602 kHz (9 kHz step)
Usable sensitivity	350 $\mu$ V/m
Antenna	Loop antenna

### Amplifier section

Power output	25 watts per channel, Min. RMS at 6 ohms, from 60 Hz to 15 kHz, with no more than 1% Total Harmonic Distortion
Total harmonic distortion	0.08 % (15 W, 1 kHz, 6 ohms, DIN AUDIO)
Inputs	VIDEO/AUX: 400 mV MD: 400 mV
Outputs	SUPER WOOFER: 1.4 V SPEAKERS: accept speakers of 6 ohms or more LINE OUT: 1.4 V PHONES (stereo minijack): accepts headphones of 16 ohms or more

### Cassette deck section

Track format	4 tracks, 2 channels stereo
Frequency response	CrO <sub>2</sub> tape: 50 Hz – 16000 Hz Normal tape: 50 Hz – 15000 Hz
Signal-to-noise ratio	62 dB (Dolby B NR ON, CrO <sub>2</sub> tape peak level)
Recording system	AC bias
Heads	Deck: Recording/playback/erase head $\times$ 1

### Compact disc player section

Laser	Semiconductor laser ( $\lambda = 780$ nm)
D-A converter	1 bit dual
Signal-to-noise ratio	94 dB (1 kHz, 0 dB)
Harmonic distortion	0.05 % (1 kHz, 0 dB)
Wow and flutter	Unmeasurable

### Speaker system SX-M35

Cabinet type	2 way, bass reflex (magnetic shielded type)
Speakers	Woofer: 130 mm (5 $\frac{1}{8}$ in.) cone type Tweeter: 60 mm (2 $\frac{3}{8}$ in.) cone type
Impedance	6 ohms
Output sound pressure level	87 dB/W/m
Dimensions (W $\times$ H $\times$ D)	155 $\times$ 260 $\times$ 245 mm (6 $\frac{1}{8}$ $\times$ 10 $\frac{1}{4}$ $\times$ 9 $\frac{3}{4}$ in.)
Weight	2.5 kg (5 lbs 8 oz.)

### General

Power requirements	120 V AC, 60 Hz
Power consumption	50 W
Dimensions of main unit (W $\times$ H $\times$ D)	175 $\times$ 260 $\times$ 277 mm (7 $\times$ 10 $\frac{1}{4}$ $\times$ 11 in.)
Weight of main unit	4.3 kg (9 lbs 8 oz.)

Specifications and external appearance are subject to change without notice.

## BBE SYSTEM

The word "BBE" and the "BBE symbol" are trademarks of BBE Sound, Inc.

Under license from BBE sound, Inc.

## DOLBY NR

Dolby noise reduction manufactured under license from Dolby Laboratories Licensing Corporation.

"DOLBY" and the double-D symbol  are trademarks of Dolby Laboratories Licensing Corporation.

## COPYRIGHT

Please check the laws on copyright relating to recordings from discs, radio or external tape for the country in which the machine is being used.

## NOTE

This equipment has been tested and found to comply with the limits for a Class B digital device, pursuant to Part 15 of the FCC Rules. These limits are designed to provide reasonable protection against harmful interference in a residential installation. This equipment generates, uses, and can radiate radio frequency energy and, if not installed and used in accordance with the instructions, may cause harmful interference to radio communications. However, there is no guarantee that interference will not occur in a particular installation. If this equipment does cause harmful interference to radio or television reception, which can be determined by turning the equipment off and on, the user is encouraged to try to correct the interference by one or more of the following measures:

- Reorient or relocate the receiving antenna.
- Increase the separation between the equipment and receiver.
- Connect the equipment into an outlet on circuit different from that to which the receiver is connected.
- Consult the dealer or an experienced radio/TV technician for help.

## CAUTION

Modifications or adjustments to this product, which are not expressly approved by the manufacturer, may void the user's right or authority to operate this product.

# TROUBLESHOOTING GUIDE

If the unit fails to perform as described in these Operating Instructions, check the following guide.

## GENERAL

### There is no sound.

- Is the AC cord connected properly?
- Is there a bad connection? (→ page 3)
- Was an incorrect function button pressed?

### The sound becomes inaudible or the unit is turned off suddenly.

- There may be a short circuit in the speaker terminals.
  - Disconnect the AC cord from the AC outlet and re-connect the speaker cords correctly. Then connect the AC cord and turn the unit on again.

### Sound is emitted from one speaker only.

- Is the other speaker disconnected?

### An erroneous display or a malfunction occurs.

- Reset the unit as stated below.

## TUNER SECTION

### There is constant, wave-like static.

- Is the antenna connected properly? (→ page 3)
- Is the signal weak?
  - Connect an outdoor antenna.

### The reception contains noise interferences or the sound is distorted.

- Is the system picking up external noise or multipath distortion?
  - Change the orientation of the antenna.
  - Move the unit away from other electrical appliances.

## CASSETTE DECK SECTION

### The tape does not run.

- Is the deck in pause mode? (→ page 11)

### The sound is off-balance or not adequately high.

- Is the playback head dirty? (→ page 18)

### Recording is not possible.

- Is the erasure prevention tab on the tape broken off? (→ page 12)
- Is the recording head dirty? (→ page 18)

### Erasure is not possible.

- Is the erasure head dirty? (→ page 18)
- Is a metal tape being used?

### High frequency sound is not emitted.

- Is a tape recorded without Dolby NR played back with the Dolby NR system operating? (→ page 11)
- Is the recording/playback head dirty? (→ page 18)

## CD PLAYER SECTION

### The CD player does not play.

- Is the disc correctly inserted? (→ page 9)
- Is the disc dirty? (→ page 18)
- Is the lens affected by condensation?
  - Wait approximately one hour and try again.

## To reset

If an unusual condition occurs in the display window or the cassette decks, reset the unit as follows.

- 1 Press the POWER button to turn off the power.
- 2 Press the POWER button to turn the power back on while pressing the ■ CLEAR button. Everything stored in memory after purchase is canceled.

If the power cannot be turned off in step 1 because of a malfunction, reset by disconnecting the AC cord and repeat step 2.

# PARTS INDEX

Instructions about each part on the main unit or remote control are indicated on the pages listed below.

(in alphabetic order)

Parts	Pages
BAND/MODE TUNER	7
CD	9
■ CLEAR	5, 8, 9, 10, 11, 13, 14, 15
CLOCK	5
DEMO	5
◀◀ DOWN	5, 7, 8, 9, 10, 11, 14, 15, 16, 17
EDIT/CHECK	9, 14, 15
EJECT	11
EQ	6
FUNCTION	4, 14, 16
MD	13, 18
MODE	5, 6, 11, 13
MULTI JOG	5, 6, 8, 9, 11, 13
OPEN/CLOSE	9
PHONES	5
POWER	5, 7, 16, 18
◀▶ PRESET/DIR	8, 9, 11, 13, 14, 15
PRGM	10
RANDOM	10
● REC/REC MUTE	13, 14, 15
REPEAT	10
■ SET	5, 8, 9, 11, 13, 16
SHIFT	4, 5, 7, 9, 10, 14, 15, 16, 17
SLEEP	17
TAPE/REV MODE	11, 13
T-BASS	6
TIMER	16
TUNER/BAND	7, 8
▶▶ UP	5, 7, 8, 9, 10, 11, 14, 15, 16, 17
VIDEO/AUX	13, 18
VOLUME	6
0-9, +10	8, 9, 10, 14, 15

**ADVERTENCIA**

PARA REDUCIR EL RIESGO DE INCENDIOS O DESCARGAS ELÉCTRICAS, NO EXPONGA ESTE APARATO A LA LLUVIA NI A LA HUMEDAD.

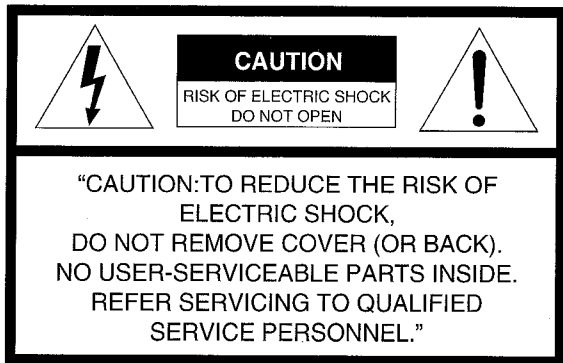

**Explicación de los símbolos gráficos:**



El símbolo del rayo con punta de flecha dentro de un triángulo equilátero tiene como fin alertar al usuario de la presencia de un "voltaje peligroso" sin aislar en el interior de la estructura de la unidad y que puede tener la magnitud suficiente como para constituir un riesgo de descarga eléctrica para las personas.



El signo de exclamación situado en el interior de un triángulo equilátero tiene como fin alertar al usuario de la presencia de instrucciones de operación y mantenimiento (servicio) importantes en la documentación que acompaña al aparato.

**PRECAUCIONES**

Lea cuidadosamente y en su entera el Manual de Instrucciones antes de utilizar la unidad. Asegúrese de guardar el Manual de Instrucciones para utilizarlo como referencia en el futuro. Deberán cumplirse estrictamente todas las advertencias y precauciones del Manual de Instrucciones y de la unidad, así como las sugerencias de seguridad mencionadas a continuación.

**Instalación**

- 1 Agua y humedad** – No utilice esta unidad cerca del agua, como al lado de una bañera, lavabo, una piscina, o similar.
- 2 Calor** – No utilice esta unidad cerca de fuentes de calor, incluyendo salidas de aire caliente, estufas u otros aparatos que generen calor. Tampoco deberá someterse a temperaturas inferiores a 5°C ni superiores a 35°C.
- 3 Superficie de montaje** — Sitúe la unidad sobre una superficie plana y nivelada.
- 4 Ventilación** – La unidad deberá situarse en un lugar en el cual exista suficiente holgura a su alrededor para poder garantizar una ventilación adecuada. Deje una holgura de 10 cm desde la parte posterior y superior de la unidad y 5 cm desde cada lado a cualquier otro objeto.
  - No ponga la unidad sobre una cama, una alfombra o superficies similares que puedan obstruir las aberturas de ventilación.
  - No instale la unidad en una librería, mueble o estantería cerrada herméticamente donde la ventilación no sea la adecuada.
- 5 Entrada de objetos y líquidos** – Tenga cuidado de que objetos y líquidos no entren en la unidad a través de las aberturas de ventilación.
- 6 Estantes fijos y con ruedas** – Cuando coloque o monte la unidad en un estante fijo o con ruedas, tenga mucho cuidado de que objetos y líquidos no entren en la unidad a través de las aberturas de ventilación. Las paradas repentinas, la fuerza excesiva y las superficies irregulares pueden hacer que la unidad o el estante con ruedas dé vuelta o se caiga.



- 7 Condensación** – Puede formarse condensación en la lente del fonocaptor del reproductor de discos compactos cuando:
  - La unidad pase de un lugar frío a uno caliente.
  - El sistema de calefacción se acabe de encender.
  - La unidad se utilice en una habitación muy húmeda.
  - La unidad se enfríe mediante aire acondicionado.
 Esta unidad puede no funcionar debidamente cuando se forme condensación en su interior. En este caso, deje en reposo la unidad unas pocas horas y repita de nuevo la operación.
- 8 Montaje en pared o techo** – No ha de montarse la unidad en una pared ni en el techo, a menos que se especifique lo contrario en el Manual de Instrucciones.

**Energía Eléctrica**

- 1 Fuentes de alimentación** – Conecte solamente esta unidad a las fuentes de alimentación especificadas en el Manual de Instrucciones y como está marcado en la unidad.
- 2 Polaridad** – Como medida de seguridad, algunas unidades están equipadas con enchufes de alimentación de CA que únicamente pueden ser insertados de una forma en la toma de corriente. Si es difícil o imposible insertar el enchufe CA en la toma, dé la vuelta al enchufe e inténtelo de nuevo. Si aún no resulta posible insertarlo en la toma, le rogamos que se dirija a un técnico de servicio cualificado para que inspeccione o cambie la toma. Para evitar obviar la función de seguridad del enchufe polarizado, no lo fuerce hacia el interior de la toma.
- 3 Cable de alimentación de CA**
  - Cuando desconecte el cable de alimentación, tire del enchufe. No tire del propio cable.
  - Nunca manipule el enchufe con las manos mojadas ya que podría producirse un incendio o una descarga eléctrica.
  - Los cables de alimentación deberán colocarse de forma que no queden muy doblados, prensados y que nadie pueda pisarlos. Preste especial atención al cable que va de la unidad a la toma de corriente.
  - Evite sobrecargar los enchufes de CA y los cables de extensión más allá de su capacidad porque esto podría causar un incendio o una descarga eléctrica.
- 4 Cable de extensión** – Para evitar una descarga eléctrica, no utilice un enchufe polarizado de CA con un cable de extensión, receptáculo u otra toma de corriente a menos que el enchufe polarizado pueda ser completamente insertado para prevenir la exposición de las clavijas del enchufe.
- 5 Periodos de no utilización** – Desconecte el cable de alimentación de CA si la unidad no va a ser utilizada durante varios meses o más. Cuando el cable de alimentación esté conectado, por la unidad continuará circulando una pequeña cantidad de corriente, aunque la alimentación esté desconectada.

**Antena Exterior**

- 1 Líneas de alimentación** – Cuando conecte una antena exterior, asegúrese de que está ubicada lejos de otros cables de alimentación.
- 2 Toma a tierra de la antena exterior** – Asegúrese de que el sistema de la antena tenga una correcta toma a tierra para ofrecer protección contra inesperadas sacudidas de tensión descargas de voltaje inesperadas o acumulación de electricidad estática. El artículo 810 del National Electrical Code, ANSI-NFPA70, provee información sobre la forma adecuada de realizar una toma a tierra del poste, de la estructura de soporte y del cable conductor a la unidad de descarga de la antena, así como sobre el tamaño de la unidad de la toma a tierra, conexiones a las terminales de la toma a tierra y requisitos de las terminales de la toma a tierra.

Toma a tierra de acuerdo con el National Electrical Code (Código Nacional de Electricidad)

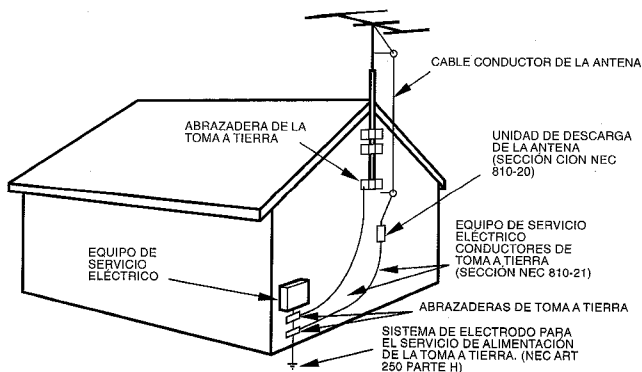



**Mantenimiento**

Limpie la unidad sólo como se recomienda en el Manual de Instrucciones.

**Daños que necesitan ser reparados**

Solicite que un técnico cualificado en reparaciones realice servicio en las unidades si:

- El cable de alimentación de CA o su enchufe están estropeados.
  - Objetos extraños o líquido han entrado en la unidad.
  - La unidad ha estado expuesta a la lluvia o al agua.
  - La unidad no parece funcionar normalmente.
  - La unidad muestra un cambio considerable en su funcionamiento.
  - La unidad se ha caído o la caja se ha estropeado.
- NO TRATE DE REPARAR LA UNIDAD USTED MISMO.

*Bienvenido al Sistema Estéreo Aiwa*

Enhorabuena por haber adquirido un sistema estéreo Aiwa. Para optimizar la función de este sistema, por favor tómese el tiempo para leer estas Manual de Instrucciones y familiarícese con los procedimientos de operación.

**Verifique su sistema y accesorios**

XR-M35 Radiocasete con lector estéreo de discos compactos

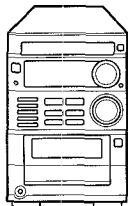

Control remoto

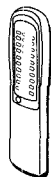

Antena AM

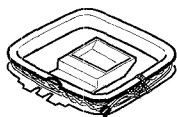

Manual de Instrucciones, etc.

SX-M35 Altavoces [L (izquierdo), R (derecho)]

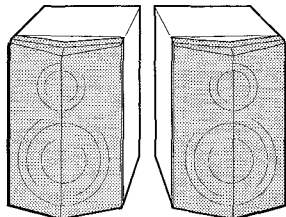

Antena FM

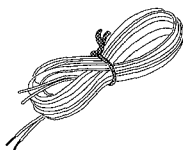

**ÍNDICE**

**PREPARACIONES**

PRECAUCIONES ..... 1  
 CONEXIONES ..... 3  
 ANTES DE LA OPERACION ..... 5  
 AJUSTE DEL RELOJ ..... 5

**SONIDO**

AJUSTE DEL SONIDO ..... 6

**RECEPCIÓN DE LA RADIO**

SINTONIZACIÓN MANUAL ..... 7  
 PREAMJUSTE DE EMISORAS ..... 8

**REPRODUCCIÓN DE DISCOS COMPACTOS**

OPERACIÓN ..... 9

**REPRODUCCIÓN DE CINTAS**

OPERACIÓN ..... 11

**GRABACIÓN**

GRABACIÓN BÁSICA ..... 13  
 GRABACIÓN CON EDICIÓN AI ..... 14  
 GRABACIÓN CON EDICIÓN PROGRAMADA ..... 15

**TEMPORIZADOR**

AJUSTE DEL TEMPORIZADOR ..... 16  
 AJUSTE DEL TEMPORIZADOR DE APAGADO ..... 17

**OTRAS CONEXIONES**

CONEXIÓN DE UN EQUIPO OPCIONAL ..... 17  
 AUDICIÓN DE FUENTES DE SONIDO EXTERNAS ..... 18

**GENERALIDADES**

CUIDADO Y MANTENIMIENTO ..... 18  
 ESPECIFICACIONES ..... 19  
 GUÍA PARA LA SOLUCIÓN DE PROBLEMAS ..... 20  
 ÍNDICE DE LOS COMPONENTES ..... 20



**Registro del propietario**

Para su conveniencia, anote el número del modelo y de serie (los encontrará en la parte trasera del aparato) en el espacio propuesto más abajo. Por favor refiérase a ellos cuando contacte con su distribuidor Aiwa en caso de alguna dificultad.

Nº. Modelo	Nº. Serie (Nº. Lote)
XR-M35U	
SX-M35	

# CONEXIONES

## Antes de conectar el cable de alimentación de CA

La tensión nominal de su unidad indicada en el panel posterior es de 120V CA. Compruebe que esta tensión coincide con la de la red local.

### IMPORTANTE

- Conecte primero los altavoces, antenas y todos los demás equipos opcionales. Luego conecte el cable de alimentación o el cable de batería del automóvil al final.
- No existen diferencias entre los altavoces frontales. Ambos altavoces pueden ser conectados como L (izquierdo) o R (derecho).

## 1 Conecte los cables del altavoz a la unidad principal.

Los cables con las franjas blancas deberán conectarse a las terminales **+** los otros cables a las terminales **-**.

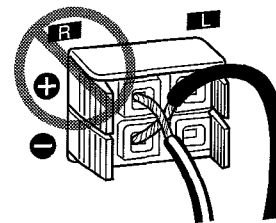
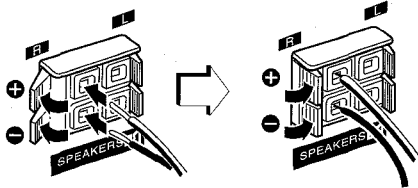

## 2 Conecte las antenas suministradas.

Conecte la antena de FM a las terminales FM 75  $\Omega$  y la antena de AM a las terminales de AM LOOP.

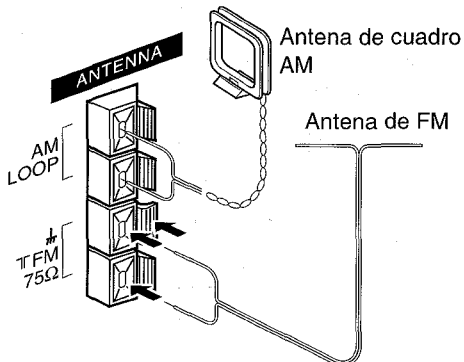

## 3 Conecte el cable de alimentación de C.A. a una toma C.A.

Cuando se conecta por primera vez el cable de alimentación de Corriente Alterna, la ventana de la pantalla mostrará las funciones de la unidad. Cuando se encienda la alimentación, la pantalla de operación ocupará el lugar de la pantalla de demostración. Al apagar el aparato se regresará al modo de demostración.

### Para cancelar la demostración

Presione el botón DEMO o gire el dial MULTI JOG hacia la derecha o hacia la izquierda. Para activarlo, presione el botón DEMO de nuevo.

### NOTA

No realice un cortocircuito entre los cables **+** y **-** de los altavoces ya que el sonido puede ser inaudible o puede provocar el apagado de la unidad. Si esto ocurriese, desconecte el cable de CA de la toma y reconecte el cable del altavoz correctamente. Conecte entonces el cable de CA y encienda la unidad de nuevo.

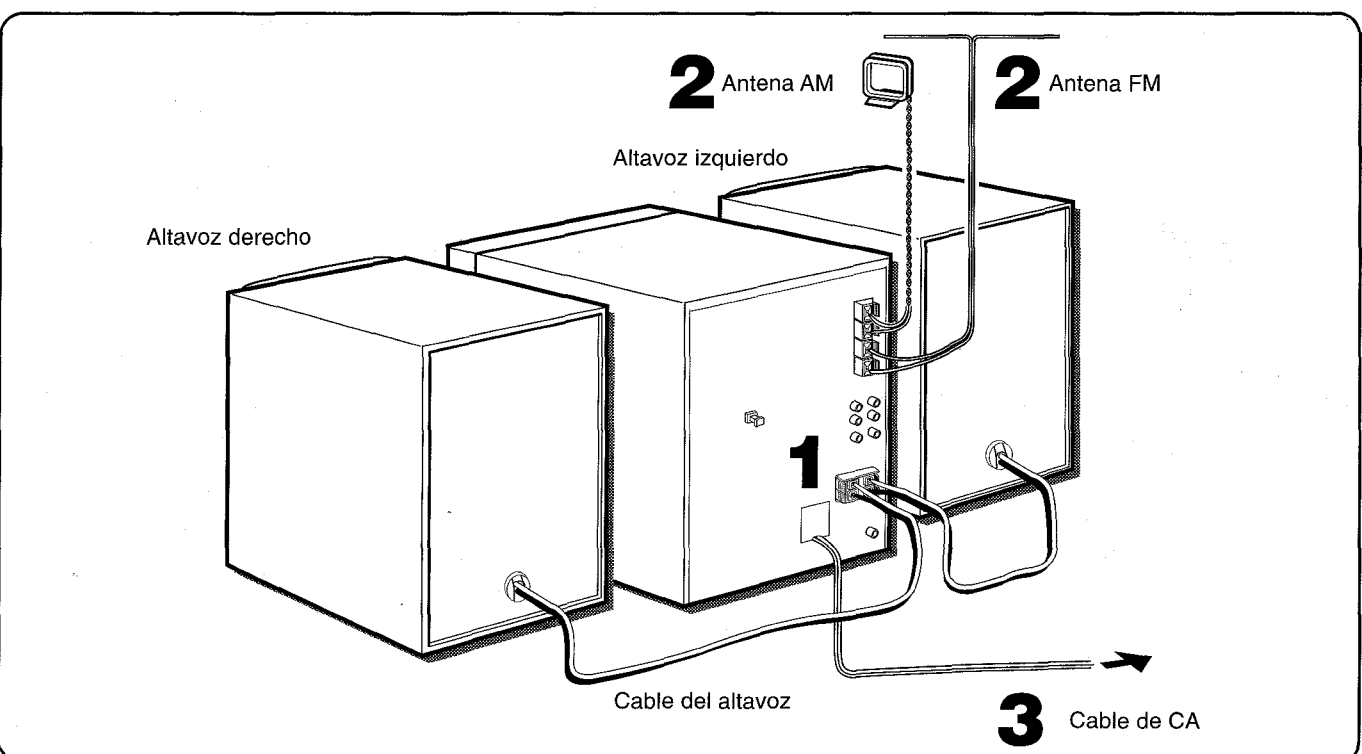

**Para poner la antena de AM sobre una superficie**

Fije el gancho en la ranura.

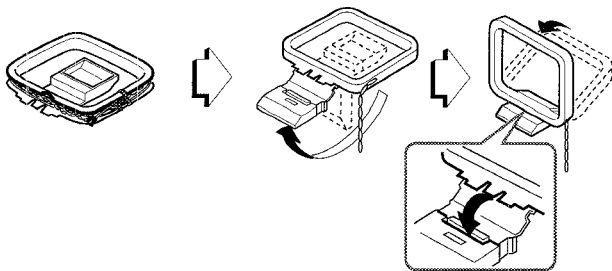

**Para posicionar las antenas**

**Antena alimentadora de señal de FM:**

Extienda esta antena horizontalmente en forma de T y fije los extremos a la pared.

**Antena de cuadro AM:**

Colóquela de forma que encuentre la mejor dirección.

**NOTA**

- No conecte altavoces a la unidad mas que aquellos que se han suministrado.
- No deje objetos que generen magnetismo cerca de los altavoces.
- No ponga la antena de FM cerca de objetos metálicos o rieles de cortinas.
- No ponga la antena de AM cerca de otros equipos opcionales, el propio sistema estéreo, el cable de alimentación de CA o los cables de los altavoces, ya que se captarán ruidos.
- No desbobine el cable de la antena de AM.

**CONEXIÓN DE UNA ANTENA EXTERIOR**

Para obtener la mejor recepción de FM se recomienda utilizar una antena exterior.

Conecte la antena exterior a las terminales FM 75 Ω .

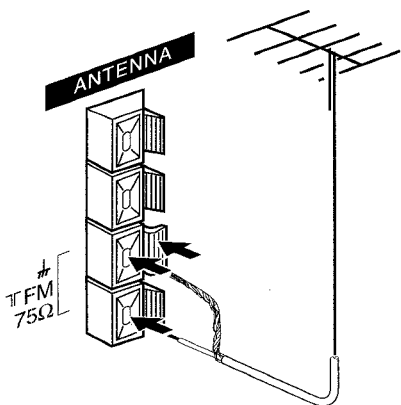

Para conectar otro equipo opcional → página 17.

**CONTROL REMOTO**

**Inserción de las baterías**

Quite la tapa de las baterías, ubicada en la parte trasera del control remoto, e inserte dos baterías de R6 (tamaño AA).

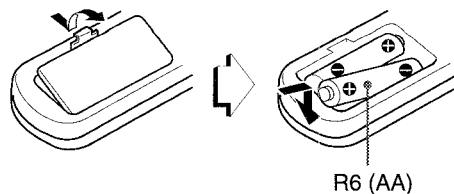

**Cuándo reemplazar las baterías**

La distancia máxima de operación entre el control remoto y el sensor de señales de la unidad principal debería ser de 5 metros aproximadamente. Cuando disminuya esta distancia, reemplace las baterías por otras nuevas.

**Utilización del control remoto**

Las instrucciones de este manual se refieren principalmente a los botones de la unidad principal. Los botones del control remoto con los mismos nombres que los de la unidad principal también podrán utilizarse.

**NOTA**

- El botón ► del control remoto tiene la misma función que el botón ◀► de la unidad principal.
- Si la unidad no va a ser utilizada durante un largo período, quite las baterías para evitar posibles fugas de electrolito.
- El control remoto quizá no funcione correctamente cuando:
  - La línea de visión entre el control remoto y el sensor remoto de la parte superior e izquierda del panel frontal (vea la ilustración de "ANTES DE LA OPERACIÓN") sea expuesta a una luz intensa como la luz directa del sol.
  - Otros controles remotos (de un televisor, etc.) estén siendo utilizados cerca de esta unidad.

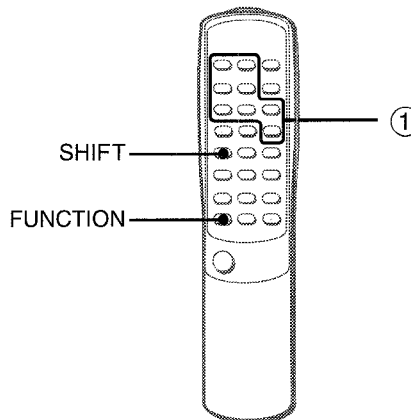

**Uso del botón SHIFT**

Los botones ① tienen dos funciones distintas. Una de las funciones está indicada en el botón mismo y la otra en la placa que hay sobre el botón.

Para usar la función del botón, simplemente presiónelo.

Para usar la función de la placa que hay sobre el botón, presione el botón al mismo tiempo que presiona el botón SHIFT.

**Uso del botón FUNCTION**

El botón FUNCTION sirve para sustituir a los botones de función de la unidad principal (TAPE, TUNER, VIDEO/AUX, CD, MD). Cada vez que el botón FUNCTION es presionado al estar la unidad activada, la siguiente función es seleccionada de forma cíclica.

E

## ANTES DE LA OPERACIÓN

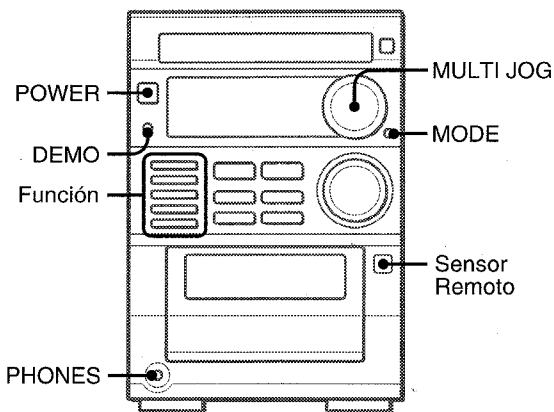

### Para encender la unidad

Presione uno de los botones de función (TAPE, TUNER, VIDEO/AUX, CD, MD).

Comenzará la reproducción del disco o de la cinta insertada o se recibirá la emisora previamente sintonizada (Función de Reproducción Directa).

También puede utilizarse el botón POWER.

### Luces indicatorias

Cada vez que se conecte el cable de alimentación de Corriente Alterna o se presione uno de los botones de función, los botones de esa operación se iluminarán o parpadearán.

Ejemplo: Cuando se conecta el cable de CA, el botón **||** SET parpadea como guía para establecer la hora actual.

### Después del uso

Presione el botón POWER para desconectar la alimentación. La pantalla pasará a ser la del reloj cuando la unidad opere con alimentación de CA.

### Selector MULTI JOG

El selector MULTI JOG puede ser utilizado para sintonizar una estación memorizada o para saltar al comienzo de una pista del CD. También puede ser utilizado con el botón MODE como selector para regular la calidad del sonido, así como para activar y desactivar la función Dolby NR. Consulte las páginas 6, 8, 9 y 11 si necesita más detalles.

### Uso de los auriculares

Conecte los auriculares a la toma PHONES con un miniconector estéreo (ø3.5 mm).

Mientras los auriculares estén conectados no saldrá sonido de los altavoces.

## AJUSTE DEL RELOJ

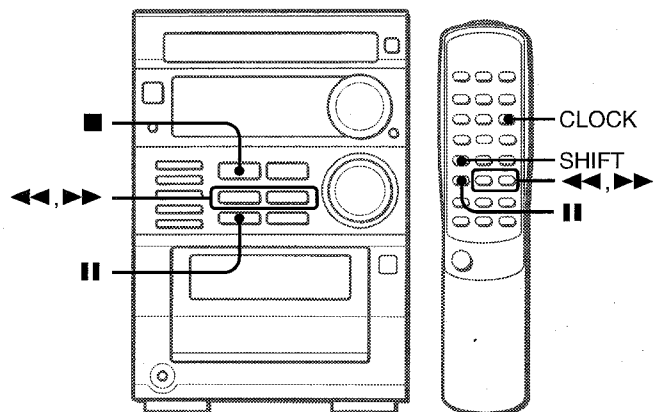

**1 Presione el botón CLOCK mientras presiona el botón SHIFT del control remoto.**

**2 Antes de que transcurran 4 segundos, presione el botón ||.**

Verá parpadear la hora.

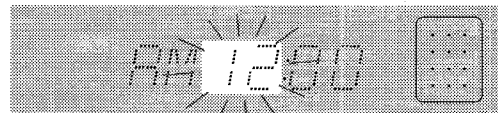

Para cambiar al modo de 24 horas, presione el botón **■**.

Para regresar al modo de 12 horas, presione el botón **■** otra vez.

**3 Presione el botón << o >> o gire el selector MULTI JOG para establecer la hora.**

**4 Presione el botón || para fijar la hora.**

Verá cómo la hora deja de parpadear y empieza a hacerlo el minuto.

**5 Presione el botón << o >> o gire el selector MULTI JOG para establecer el minuto.**

**6 Presione el botón || para establecer el minuto y completar la configuración.**

El minuto para de parpadear en la pantalla y el reloj comienza desde 00 segundos.

### Para configurar el reloj sin el control remoto

**1 Apague la unidad si está encendida. Tras ello, si aparece la pantalla de demostración, presione el botón DEMO para cancelarla.**

**2 Presione el botón || dos veces para que parpadee la hora.**

Lleve a cabo los pasos del 3 al 6 mencionados anteriormente.

### Para visualizar la hora actual

Presione el botón CLOCK mientras presiona el botón SHIFT del control remoto. Se muestra la hora durante 4 segundos. no obstante, no puede visualizarse la hora durante la grabación.

### Si la pantalla del reloj parpadea mientras la alimentación está desconectada

Esto se debe a una interrupción en el suministro de alimentación. Deberá resetearse la hora actual.

Si la alimentación se interrumpe durante más de 12 horas, deberán resetearse todos los ajustes almacenados en la memoria después de haber adquirido la unidad.

## AJUSTE DEL SONIDO

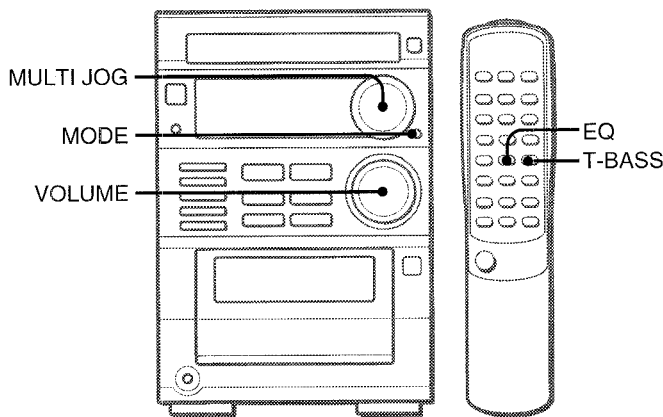

### AJUSTE DEL VOLUMEN

Encienda el control **VOLUME** de la unidad principal, o presione los botones **VOLUME** del control remoto.

El nivel del volumen se muestra en la pantalla durante 4 segundos. Puede configurarse de 0 (mínimo) a 30 y hasta MAX (máximo). Cuando se configura el nivel de volumen en 21 o nivel mayor, verá parpadear la indicación del nivel en la pantalla. El volumen permanece en memoria incluso después de apagar el aparato. No obstante, si se apaga cuando el volumen está configurado a más de 21, se configurará automáticamente en 21 la próxima vez que se encienda el aparato.

### REALZAR SONIDOS AGUDOS

El sistema BBE realiza la nitidez del sonido de alta frecuencia. **Presione el botón MODE** repetidamente hasta que aparezca "BBE" en la pantalla. Tras ello, **gire el selector MULTI JOG** hacia la derecha o izquierda para seleccionar uno de los tres niveles o a la posición de apagado antes de que pasen 10 segundos. El nivel BBE no cambia cíclicamente.

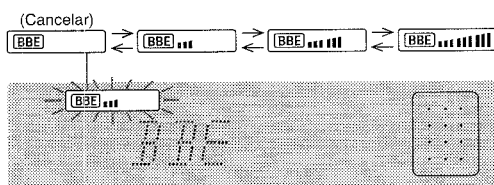

### REALZAR SONIDOS GRAVES

El sistema T-BASS realza el realismo del sonido de baja frecuencia.

**Presione el botón MODE** repetidamente hasta que aparezca "T-BASS" en la pantalla. Tras ello, **gire el selector MULTI JOG** hacia la derecha o izquierda para seleccionar uno de los tres niveles o a la posición de apagado antes de que pasen 10 segundos.

El nivel T-BASS no cambia cíclicamente.

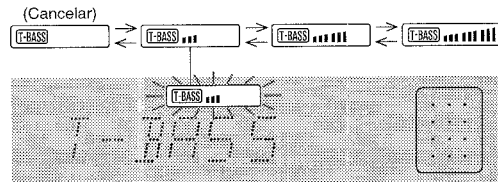

Cuando utilice el control remoto, presione el botón T-BASS repetidamente.

#### NOTA

El sonido de baja frecuencia tal vez se distorsione cuando se utilice el sistema T-BASS con un disco o una cinta cuyo sonido de baja frecuencia haya sido realzado originalmente. En este caso, cancele el sistema T-BASS.

### EQ (ECUALIZADOR)

Esta unidad provee tres curvas de ecualización diferentes, siendo cada una de ellas diferente de la otra.

**ROCK:** Sonido potente que realza los agudos y los graves

**POP:** Más presencia de voces y en la gama de registro medio

**JAZZ:** Frecuencias inferiores desacentuadas para música tipo jazz.

**Presione el botón MODE** repetidamente hasta que aparezca en la pantalla el mensaje "GEQ OFF". Tras ello, **gire el selector MULTI JOG** hacia la derecha o izquierda para seleccionar uno de los tres niveles o a la posición de apagado antes de que pasen 10 segundos.

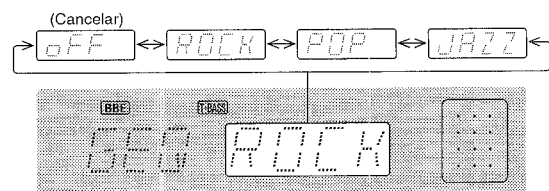

Al usar el control remoto, presione el botón EQ repetidamente.

### AJUSTE DEL SONIDO DURANTE LA GRABACIÓN

La salida de volumen y tono de los altavoces o auriculares pueden variarse libremente sin afectar al nivel de la grabación.

## SINTONIZACIÓN MANUAL

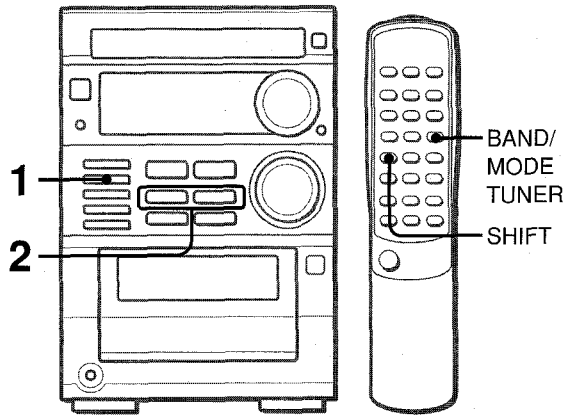

- 1 Presione el botón TUNER/BAND repetidamente para seleccionar la banda deseada.**

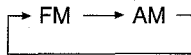

Si la alimentación está desconectada se recibirá la emisora previamente sintonizada (Función de Reproducción Directa). Cuando se utilice el control remoto, presione repetidamente el botón BAND/MODE TUNER mientras la unidad esté encendida.

- 2 Presione el botón ◀◀ o ▶▶ para seleccionar una emisora.**

Cada vez que presione el botón, la frecuencia cambiará. Cuando se reciba una emisora, se visualizará TUNE durante un momento. Durante la recepción estéreo en FM, se visualizará ((Ⓜ)).

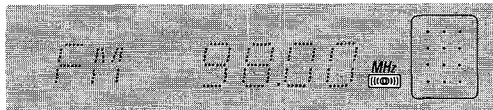

### Para buscar rápidamente una emisora (Búsqueda Automática)

Mantenga pulsado el botón ◀◀ o ▶▶ hasta que el sintonizador empiece a buscar una emisora. Después de sintonizar una emisora, se detendrá la búsqueda.

Para detener manualmente la Búsqueda Automática, presione el botón ◀◀ o ▶▶.

- La Búsqueda Automática puede no detenerse en estaciones cuyas señales sean muy débiles.

### Cuando una emisión en FM estéreo contenga ruido

Presione el botón BAND/MODE TUNER mientras presiona el botón SHIFT del control remoto.

"MONO" aparecerá en la pantalla.

El ruido se reduce aunque la recepción sea monoaural.

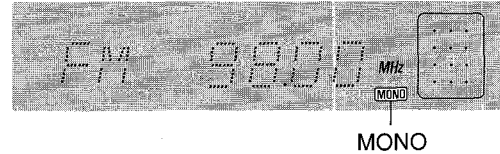

Para restaurar la recepción estéreo, presione de nuevo los botones.

### Para cambiar el intervalo de sintonización de AM

El ajuste por omisión del intervalo de sintonización de AM es de 10 kHz/paso. Si utiliza esta unidad en una zona en la cual el sistema de asignación de frecuencias sea de 9 kHz/paso, cambie el intervalo de sintonización.

Mientras presiona el botón TUNER/BAND, presione el botón POWER.

Para resetear el intervalo, repita este procedimiento.

### NOTA

Cuando se cambie el intervalo de sintonización de AM, (véase "PREAJUSTE DE EMISORAS"), se borrarán todas las emisoras preajustadas. Las emisoras preajustadas tendrán que ajustarse de nuevo.



# PREAJUSTE DE EMISORAS

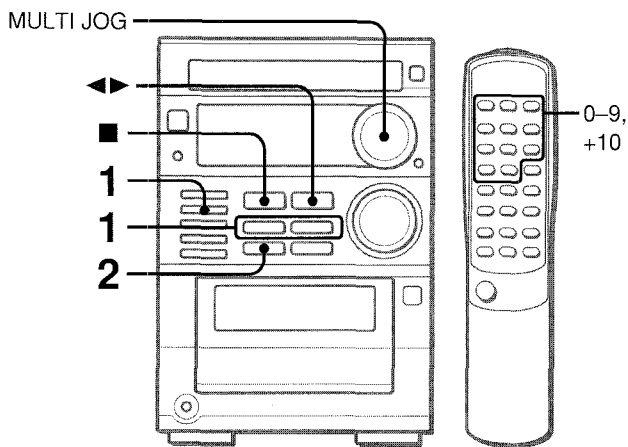

La unidad puede memorizar un total de 32 emisoras. (Cada banda tiene un máximo de 20 emisoras de preajuste disponibles.) Cuando se memoriza una emisora, a esa emisora se le asignará un número de preajuste. Utilice el número de preajuste para sintonizar directamente una emisora preajustada.

**1 Presione el botón TUNER/BAND para seleccionar una banda y presione el botón ◀◀ o ▶▶ para seleccionar una emisora.**

**2 Presione el botón ■ para almacenar la emisora.**  
A las emisoras de cada banda se les asigna un número de preajuste en orden consecutivo empezando por el 1.



Número de preajuste

**3 Repita los pasos 1 y 2.**

No se memorizará la siguiente emisora si ya se han almacenado 32 emisoras.

## SINTONIZACIÓN MEDIANTE NÚMERO DE PREAJUSTE

Utilice el control remoto para seleccionar directamente el número de preajuste.

**1 Presione el botón BAND/TUNER para seleccionar una banda.**

**2 Presione los botones numéricos para seleccionar un número preajustado.**

Ejemplo:

Para seleccionar la pista nº 15, presione los botones +10 y 5.

Para seleccionar la pista nº 10, presione los botones +10 y 0.

### Otros métodos para sintonizar una estación memorizada

Presione el botón TUNER/BAND para seleccionar una banda. Siga cualquiera de los métodos descritos a continuación para seleccionar una emisora.

- Presione el botón ◀▶ repetidamente.
- Presione el botón ▶ del control remoto repetidamente. Cada vez que se presione un botón, se seleccionará la emisora con el inmediatamente superior.
- Gire el selector MULTI JOG.

Al girar hacia la derecha el selector se seleccionará la emisora con el número inmediatamente superior, mientras que girándolo hacia la izquierda se seleccionará la emisora con el número inmediatamente inferior.

### Para borrar una emisora preajustada

Seleccione el número de memorización de la emisora que desee borrar. Tras ello, presione el botón ■ y el botón ■■ antes de que transcurran 4 segundos.

Los números de preajuste del resto de las emisoras con numeraciones más altas disminuyen en una unidad.

## OPERACIÓN

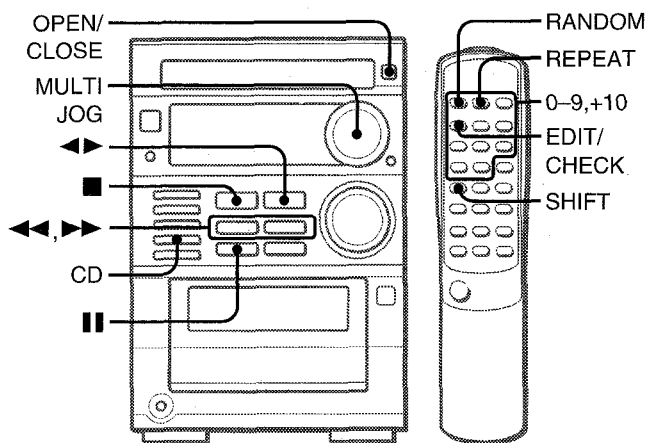

### INTRODUCCIÓN DE UN DISCO

Presione el botón CD y luego el botón de posición OPEN/CLOSE para abrir el compartimiento de los discos compactos. Introduzca un disco con el lado de la etiqueta hacia arriba y cierre el compartimiento.

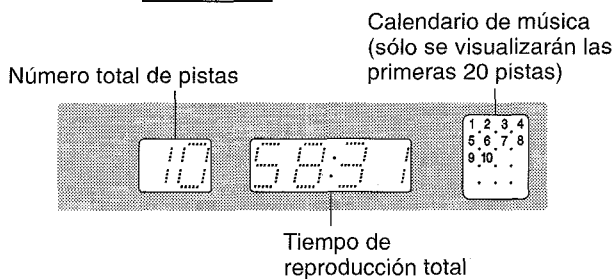
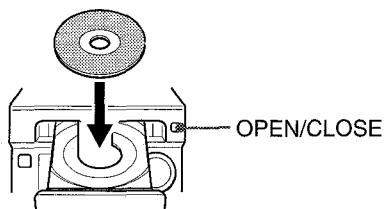

### REPRODUCCIÓN DE UN DISCO

Introduzca un disco.

Presione el botón ◀▶

Se inicia la reproducción comenzando por la primera pista.

Número de la pista que está siendo reproducida.

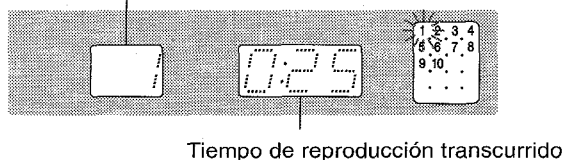

Para detener la reproducción, presione el botón ■.

Para hacer una pausa en la reproducción, presione el botón ■■. Para reanudar la reproducción, púlselo de nuevo.

Para buscar un punto particular durante la reproducción, mantenga pulsado el botón ◀◀ o ▶▶ y suéltelo en el punto deseado.

Para saltar hasta el principio de una pista durante la reproducción, presione repetidamente el botón ◀◀ o ▶▶ o gire el selector MULTI JOG. La unidad salta hacia adelante al girarlo hacia la derecha y salta hacia atrás al girarlo hacia la izquierda.

Para extraer el disco, presione el botón OPEN/CLOSE.

Para iniciar la reproducción cuando la alimentación esté desconectada (Función de Reproducción Directa)

Presione el botón CD. La alimentación se conectará y comenzará la reproducción del disco introducido.

Para reemplazar el disco antes de la reproducción, presione el botón OPEN/CLOSE para abrir el compartimiento de los discos.

Para comprobar el tiempo restante

Presione el botón EDIT/CHECK mientras presiona el botón SHIFT mientras se lleva a cabo la reproducción. Se visualizará en pantalla la cantidad de tiempo restante hasta que acaben de sonar todas las pistas. Para regresar a la pantalla de tiempo de reproducción, repita el anterior procedimiento nuevamente.

Selección de una pista con el control remoto

Presione los botones numéricos y el botón +10 para seleccionar una pista.

Ejemplo:

Para seleccionar la pista nº 25, presione los botones +10, +10 y 5.

Para seleccionar la pista nº 10, presione los botones +10 y 0. La pista seleccionada empezará a reproducirse y la reproducción continuará hasta que termine el disco.

#### NOTA

- No utilice CDs de forma irregular (p. ej.: en forma de rombo u octogonales). Pueden ocasionar un mal funcionamiento.
- Cuando cargue un disco de 8 centímetros, sitúelo en el círculo central de la bandeja.
- No cargue más de un disco compacto en el compartimiento de discos.
- No es posible saltar por las pistas del CD girando el selector MULTI JOG cuando éste se está utilizando para ajustar el BBE, el T-BASS, o el EQ, así como para activar o desactivar el Dolby NR.

## REPRODUCCIÓN ALEATORIA

Todas las pistas del disco pueden reproducirse de forma aleatoria.

**Durante la reproducción o en modo de parada, presione el botón RANDOM mientras presiona el botón SHIFT del control remoto.**

Se verá aparecer "RANDOM" en la pantalla.

Para cancelar la reproducción aleatoria, presione los botones de nuevo.

### NOTA

- Aunque se presione el botón ◀◀ o se gire el selector MULTI JOG, una pista previamente reproducida no podrá ser omitida. La unidad volverá solamente al principio de la pista actual.
- Cuando seleccione una pista con los botones numerados del control remoto durante la reproducción aleatoria, comenzará a reproducirse la pista seleccionada, cancelándose así el modo de reproducción aleatoria.

## REPETICIÓN DE LA REPRODUCCIÓN

Una o todas las pistas pueden ser reproducidas repetidamente.

**Mientras presiona el botón SHIFT, presione el botón REPEAT del control remoto repetidamente.**

Verá aparecer "1" al seleccionar la repetición de una sola pista y "1" cuando se seleccione la repetición de todas las pistas.

Para cancelar la repetición, repita el procedimiento anterior.

### Para repetir una reproducción aleatoria

Presione en primer lugar el botón RANDOM mientras presiona el botón SHIFT del control remoto para activar la reproducción aleatoria.

A continuación, presione el botón REPEAT mientras presiona el botón SHIFT del control remoto para que aparezca en pantalla "1".

## REPRODUCCIÓN PROGRAMADA

Se podrán programar un máximo de 30 pistas del disco introducido.

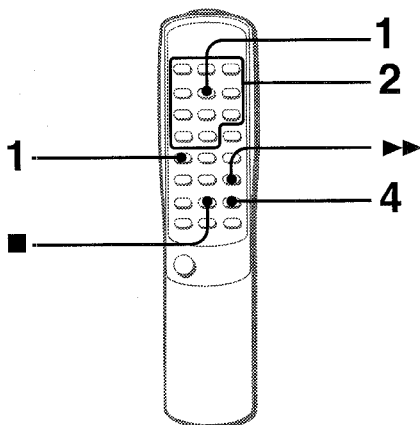

Use el control remoto.

### 1 Presione el botón PRGM mientras presiona el botón SHIFT en el modo de parada.

"PRGM" Parpadeará en la pantalla.

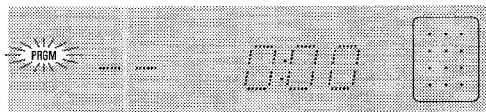

Si presiona el botón ► antes de iniciar el paso 2, se cancelará el modo de programación y se iniciará la reproducción de la primera pista del CD.

### 2 Presione los botones numéricos y el botón +10 para programar una pista.

**Ejemplo:**

Para seleccionar la pista nº 12, presione los botones +10, y 2.

Para seleccionar la pista nº 20, presione los botones +10, +10 y 0.

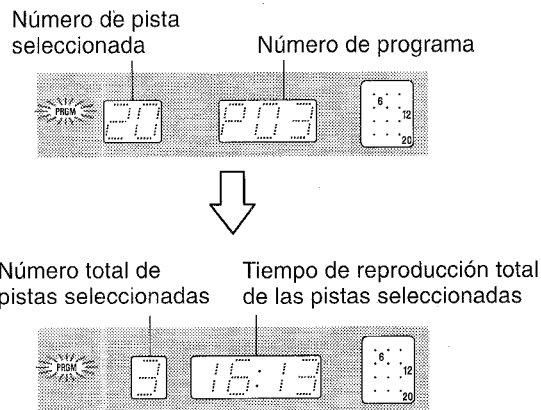

### 3 Repita el paso 2 para programar otras pistas

### 4 Presione el botón ► para iniciar la reproducción.

#### Para comprobar el programa

Cada vez que se presione el botón ►► en el modo de parada, se visualizarán un número de pista y un número de programa.

#### Para borrar el programa

Presione el botón ■ en el modo de parada.

#### Para añadir pistas al programa

Antes de reproducir, repita el paso 2. La pista se programará después de la última pista.

#### Para cambiar las pistas programadas

Borre el programa y repita todos los pasos de programación.

### NOTA

Durante la reproducción programada no funcionan los botones EDIT/CHECK, RANDOM y los botones numéricos.

# OPERACIÓN

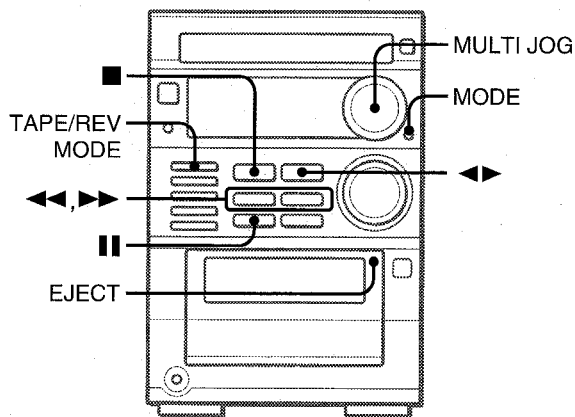

## INSERCIÓN DE CINTAS

- Puede seleccionar un modo de inversión para reproducir uno o ambos lados.
- Para la reproducción, use cintas Tipo I (normales), Tipo II (alta polarización/CrO<sub>2</sub>) o Tipo IV (metálicas).

Presione el botón TAPE/REV MODE y presione la marca EJECT para abrir el portacasete.

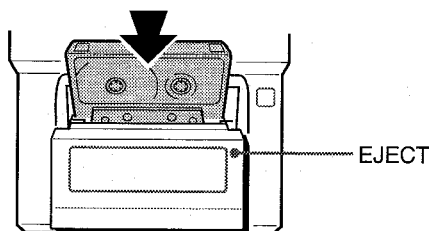

Introduzca una cinta con el lado expuesto hacia abajo. Empuje el portacasete para cerrar.

### Para seleccionar el modo de inversión

Cada vez que presione el botón TAPE/REV MODE, el modo de reversa cambiará.

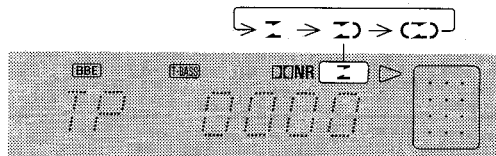

- Para reproducir una cara solamente, seleccione  $\Sigma$ .
- Para reproducir de la cara delantera a la trasera una vez solamente, seleccione  $\Sigma$ .
- Para reproducir repetidamente ambas caras, seleccione  $\Sigma$ .

## REPRODUCCIÓN DE UNA CINTA

Introduzca una cinta.

- 1 Presione el botón MODE repetidamente hasta que aparezca en la pantalla la palabra "DOLBY". A continuación, gire el selector MULTI JOG a la derecha o a la izquierda para activar o desactivar el sonido Dolby NR y que se equipare al de la cinta antes de que transcurran 10 segundos.

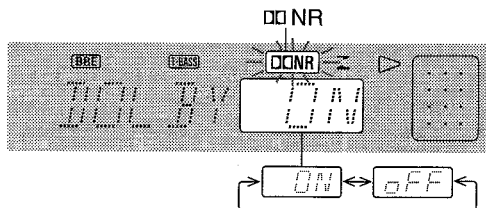

Cintas grabadas con sonido DOLBY NR: Active  $\square\square$  NR.  
Cintas grabadas sin sonido DOLBY NR: Desactive  $\square\square$  NR.

- 2 Presione el botón  $\blacktriangleleft\blacktriangleright$  para iniciar la reproducción.

Lado de reproducción de la cinta

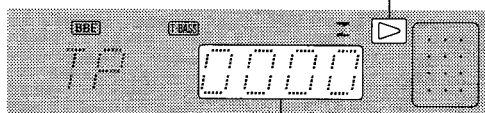

El contador de la cinta indica la longitud de reproducción de la cinta (desaparece cuando no hay cinta insertada).

- $\blacktriangleright$ : La cara delantera está siendo reproducida. (hacia adelante)
- $\blacktriangleleft$ : La cara trasera está siendo reproducida. (inversión)

- Para detener la reproducción, presione el botón  $\blacksquare$ .
- Para hacer una pausa en la reproducción, presione el botón  $\mathbb{I}$ . Para reanudar la reproducción, presiónelo otra vez.
- Para cambiar la cara de reproducción, presione el botón  $\blacktriangleleft\blacktriangleright$  en el modo de reproducción.
- Para avanzar rápidamente o rebobinar, presione el botón  $\blacktriangleleft\blacktriangleleft$  o  $\blacktriangleright\blacktriangleright$  en el modo de parada. Luego presione el botón  $\blacksquare$  para detener la cinta.

Para iniciar la reproducción cuando la alimentación esté desconectada (Función de Reproducción Directa) Presione el botón TAPE. La alimentación se conectará y comenzará la reproducción de la cinta insertada.

Para poner el contador de cinta a 0000 Presione el botón  $\blacksquare$  en el modo de parada. El contador también se pondrá en 0000 cuando se abra el portacasete.

## SENSOR MUSICAL

Si existe un hueco de 4 segundos o más entre cada pista, puede realizarse fácilmente una búsqueda hacia el principio de la pista actual o siguiente durante la reproducción.

**Cuando aparezca el indicador ▷ en la pantalla,** presione el botón ►► para ir a la siguiente pista o el botón ◀◀ para ir al principio de la pista actual.

**Cuando aparezca el indicador ◁ en la pantalla,** presione el botón ◀◀ para ir a la siguiente pista o el botón ►► para ir al principio de la pista actual.

La función de búsqueda puede no ser capaz de detectar pistas si se dan las siguientes condiciones:

- Huecos de menos de 4 segundos entre pistas.
- Huecos con ruido.
- Largos pasajes con sonido de bajo nivel.
- Bajos niveles generales de grabación.

### Acerca de las cintas de casete

- **Para evitar el borrado accidental,** después de la grabación rompa con un destornillador u otra herramienta puntiaguda las lengüetas de plástico del casete

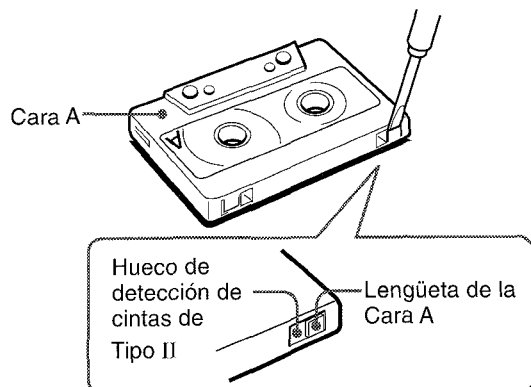

Para volver a grabar en una cinta, tape las aberturas con cinta adhesiva, etc. (En cintas Tipo II, tenga cuidado para no cubrir el hueco de detección de cinta de Tipo II).

- **Las cintas de 120 minutos o más** son extremadamente finas y se deforman o estropean fácilmente. No son recomendadas.
- **Tense la cinta** con un lápiz o herramienta similar antes de utilizarla. Una cinta floja puede romperse o atascarse en el mecanismo.

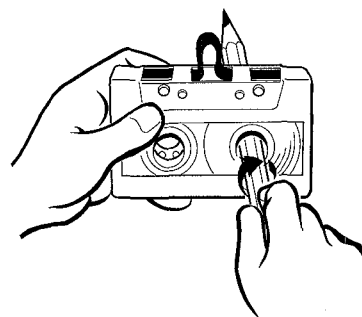

### Sistema DOLBY NR

El sistema de Reducción de Ruidos Dolby reduce los chirridos de la cinta. Para obtener un óptimo rendimiento al reproducir una cinta grabada con el sistema DOLBY NR, encienda el sistema DOLBY NR.

## GRABACIÓN BÁSICA

Esta sección explica cómo grabar desde la radio, el reproductor de CDs, la grabadora de MDs o desde equipo externo.

### NOTA

Cuando hay otro equipo o una grabadora de MDs conectados a este aparato, también podrá grabar del MD o del equipo que haya conectado.

Si necesita información sobre cómo conectar una grabadora MD u otro equipo opcional, consulte la página 17.

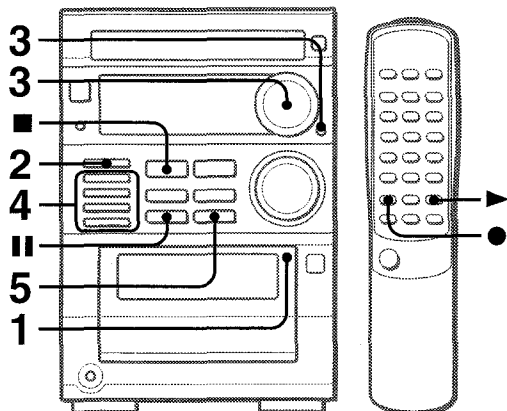

### Preparación

- Bobine la cinta hasta el punto desde el cual vaya a empezar la grabación.
- Use únicamente cintas Tipo I (normal) y Tipo II (alta polarización/CrO<sub>2</sub>) para grabar.

### 1 Inserte la cinta que vaya a grabar en la pletina.

Introduzca la cinta con el lado en que va a grabar primero mirando hacia el exterior de la unidad y con el lado expuesto hacia abajo.

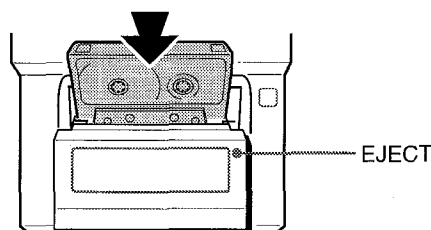

### 2 Presione el botón TAPE/REV MODE para seleccionar el modo de inversión.

Para grabar en una cara solamente, seleccione  $\text{I}$ .  
Para grabar en ambas caras, seleccione  $\text{II}$  o  $\text{III}$ .

### 3 Presione el botón MODE repetidamente hasta que vea aparecer en pantalla la palabra "DOLBY". A continuación, gire hacia la derecha o hacia la izquierda el selector MULTI JOG para activar o desactivar el Dolby NR antes de que pasen 10 segundos.

Para grabar con DOLBY NR, gire el selector para que aparezca en pantalla "DOLBY ON". (Verá aparecer también la indicación  $\text{NR}$ ).

Para grabar sin DOLBY NR, gire el selector para que aparezca en pantalla "DOLBY OFF".

### 4 Presione uno de los botones de función y prepare la fuente de sonido de la que vaya a grabar.

**Para grabar de un disco compacto**, presione el botón CD e introduzca el disco.

**Para grabar de una emisión radiofónica**, presione el botón TUNER/BAND y sintonice la emisora.

**Para grabar desde un MD**, presione el botón MD y cargue un MD.

**Para grabar de una fuente de sonido conectada**, presione el botón VIDEO/AUX y prepare la reproducción.

### 5 Presione el botón ● para iniciar la grabación.

Cuando la función seleccionada sea CD, la reproducción y la grabación empezarán simultáneamente.

Cuando la función seleccionada sea MD o VIDEO/AUX, inicie la reproducción del equipo conectado.

**Para detener la grabación**, presione el botón ■.

**Para hacer una pausa** en la grabación, presione el botón II. (Puede aplicarse cuando la fuente para grabación sea TUNER, MD, VIDEO/AUX). Para reanudar la grabación, presione de nuevo el botón ●.

**Para iniciar la grabación con el control remoto**

Presione primero el botón ● y luego presione el botón ► antes de que pasen 2 segundos.

## INSERCIÓN DE ESPACIOS EN BLANCO

La inserción de espacios en blanco de 4 segundos permite la activación de la función del Sensor Musical. (Aplicable cuando la fuente sea TUNER, MD o VIDEO/AUX).

### 1 Presione el botón ● durante la grabación o mientras se está en modo de pausa de la grabación.

El botón ● parpadeará durante 4 segundos y la cinta se pondrá en marcha sin grabar. Después de 4 segundos, el portacassetes entrará en modo de pausa de la grabación.

### 2 Presione el botón II para continuar con la grabación.

**Para dejar un espacio en blanco de menos de 4 segundos**, presione el botón ● nuevamente, mientras parpadea el botón.

**Para dejar un espacio en blanco de más de 4 segundos**, después de que el portacassetes entre en modo de pausa de grabación, presione de nuevo el botón ●. Cada vez que se presione el botón se añadirá un espacio en blanco de 4 segundos.

### Para borrar una grabación

- 1 Inserte la cinta que vaya a borrar en la platina.
- 2 Ponga la cinta en el punto desde el cual vaya a empezar a borrar.
- 3 Presione el botón VIDEO/AUX.  
Si hay un equipo opcional conectado a las tomas VIDEO/AUX, apáguelo.
- 4 Presione el botón ● para iniciar el borrado.

# GRABACIÓN CON EDICIÓN AI

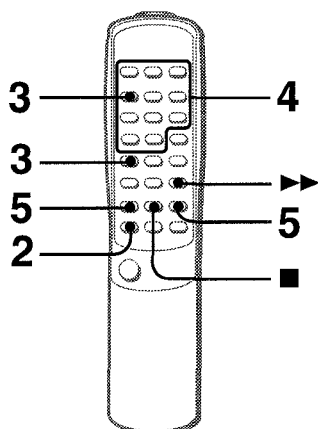

Con la función de edición AI es posible grabar sin tener que preocuparse sobre la longitud de la cinta ni de la pista. Cuando se inserta un CD, la unidad calcula automáticamente la longitud de las pistas. Si es necesario incluso se reorganizará el orden de las pistas para no tener que cortar ninguna pista. (AI: Inteligencia Artificial).

## NOTA

La grabación con edición AI no puede comenzar desde otro punto que no sea el principio de cada cara de la cinta.

Utilice el control remoto para los pasos de 3 a 5.

**1 Coloque la cinta en la platina, y active o desactive el Dolby NR mediante el botón MODE y el selector MULTI JOG.** (Véase "GRABACIÓN BÁSICA, paso 3").

Inserte la cinta con el lado sobre el que va a grabar primero mirando hacia el exterior del aparato.

**2 Presione el botón CD de la unidad principal para que se visualice "CD" y cargue un disco.**

Puede presionar el botón FUNCTION del control remoto repetidamente para que se visualice "CD" en pantalla.

**3 Presione el botón EDIT/CHECK una vez, manteniendo mientras tanto pulsado también el botón SHIFT.**

Verá aparecer "EDIT" y parpadear "AI" en la pantalla.

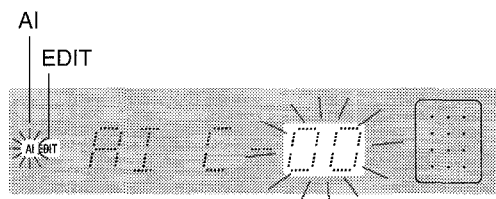

**4 Presione los botones numéricos para designar la longitud de la cinta.**

Puede especificar desde 10 a 99 minutos.

Ejemplo: Cuando vaya a usar una cinta de 60 minutos, presione los botones 6 y 0.

En pocos segundos la microcomputadora determina las pistas que serán grabadas en cada lado de la cinta.

• Los botones ◀◀ y ▶▶ y selector MULTI JOG también pueden ser utilizados para designar la longitud de la cinta.

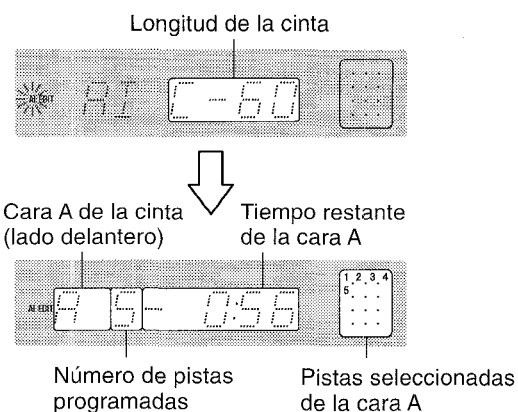

**5 En primer lugar presione el botón ● y a continuación el botón ▶ antes de que pasen 2 segundos para comenzar a grabar.**

Se rebobina la cinta hasta el inicio de la cara delantera, se reproduce el segmento inicial durante 10 segundos y, seguidamente, comienza la grabación. Cuando termina la grabación de la cara delantera (cara A), comienza la grabación en el otro lado (cara B).

**Para detener la grabación**

Presione el botón ■. Se detendrán simultáneamente la grabación y la reproducción del CD.

**Para borrar el programa de edición**

Presione el botón ■ dos veces para que desaparezca "EDIT" de la pantalla.

**Para comprobar el orden de los números de pista programados**

Antes de grabar, presione el botón EDIT/CHECK, mientras mantiene presionado el botón SHIFT para seleccionar la cara A o B y presione el botón ▶▶ repetidamente.

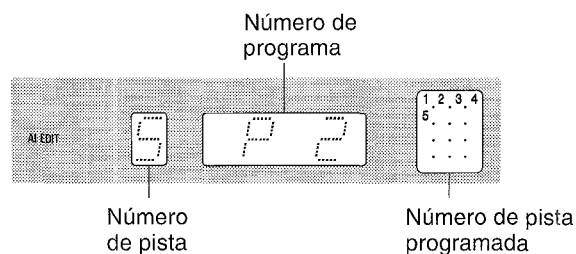

**Duración de las cintas y duración de la edición**

La duración real del casete es por lo general ligeramente superior a la duración especificada en la etiqueta. Este aparato puede programarse para utilizar ese tiempo adicional.

## NOTA

- No es posible grabar si la lengüeta de protección de cualquier lado de la cinta ha sido quitada.
- No es posible utilizar la función de edición AI con discos que tienen más de 31 pistas o más.

# GRABACIÓN CON EDICIÓN PROGRAMADA

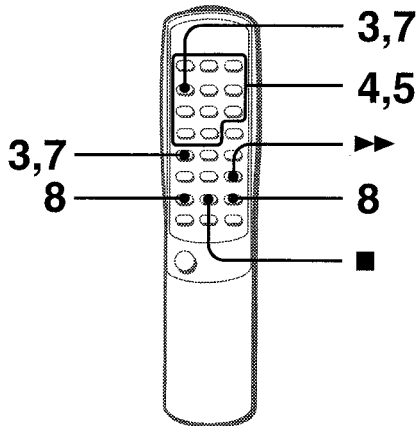

La función de edición programada permite la grabación de un CD mientras se comprueba el tiempo restante en cada lado de la cinta según se programan las pistas.

## NOTA

La grabación con edición programada no puede comenzar desde otro punto que no sea el principio de cada cara de la cinta.

Utilice el control remoto para los pasos de 3 a 8.

**1 Coloque la cinta en la platina, y active o desactive el Dolby NR mediante el botón MODE y el selector MULTI JOG.** (Véase "GRABACIÓN BÁSICA, paso 3"). Inserte la cinta con el lado sobre el que va a grabar primero mirando hacia el exterior del aparato.

**2 Presione el botón CD de la unidad principal para que se visualice "CD" y cargue un disco.** Puede presionar el botón FUNCTION del control remoto repetidamente para que se visualice "CD" en pantalla.

**3 Presione el botón EDIT/CHECK dos veces, manteniendo mientras tanto pulsado también el botón SHIFT.** Verá aparecer "EDIT" y parpadear "PRGM" en la pantalla.

**4 Presione los botones numéricos para designar la longitud de la cinta.** Puede especificar desde 10 a 99 minutos. Ejemplo: Cuando vaya a usar una cinta de 60 minutos, presione los botones 6 y 0.  
• Los botones ◀◀ y ▶▶ y selector MULTI JOG también pueden ser utilizados para designar la longitud de la cinta.

Cara A (lado delantero)

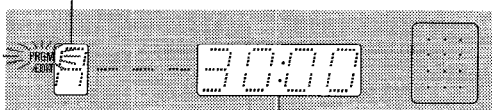

Máximo tiempo de grabación para la cara A

**5 Presione los botones numéricos para programar una pista.**

Ejemplo: Para seleccionar la pista número 10, presione los botones numéricos +10 y 0.

**6 Repita el paso 5 para el resto de las pistas de la cara A.**

No es posible programar una pista con una duración mayor a la del tiempo restante.

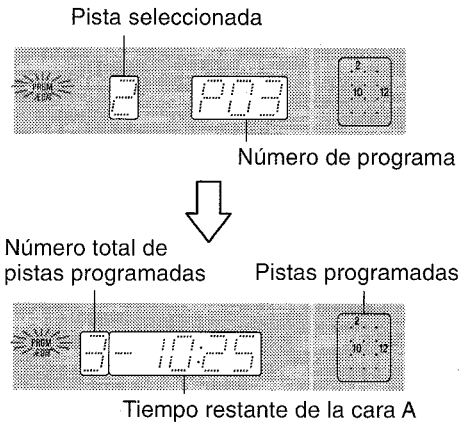

**7 Presione el botón EDIT/CHECK mientras mantiene presionado el botón SHIFT para seleccionar la cara B y programar las pistas de la cara B.**

Una vez confirmada la cara B en la pantalla, repita el paso 5.

Cara B (reverso)

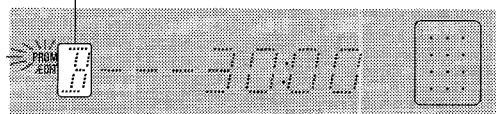

**8 En primer lugar presione el botón ● y a continuación el botón ▶ antes de que pasen 2 segundos para comenzar a grabar.**

Se rebobina la cinta hasta el inicio de la cara delantera, se reproduce el segmento inicial durante 10 segundos y, seguidamente, comienza la reproducción. Cuando termina la grabación de la cara delantera (cara A), comienza la grabación en el otro lado (cara B).

**Para detener la grabación**

Presione el botón ■. Se detendrán simultáneamente la grabación y la reproducción del CD.

**Para comprobar el orden de los números de pista programados**

Antes de grabar, presione el botón EDIT/CHECK, mientras mantiene presionado el botón SHIFT para seleccionar la cara A o B y presione el botón ▶▶ repetidamente.

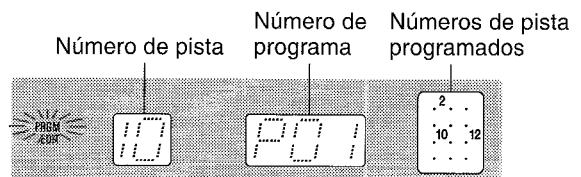

**Para cambiar el programa de cada lado**

Presione el botón EDIT/CHECK, manteniendo el botón SHIFT presionado para seleccionar la cara A o B y presione el botón ■ para borrar el programa de la cara seleccionada. A continuación programe las pistas de nuevo.

**Para borrar el programa editado**

Presione el botón ■ para que la palabra "EDIT" desaparezca de la pantalla.

## NOTA

No es posible grabar si la lengüeta de protección de cualquier lado de la cinta ha sido quitada.



# AJUSTE DEL TEMPORIZADOR

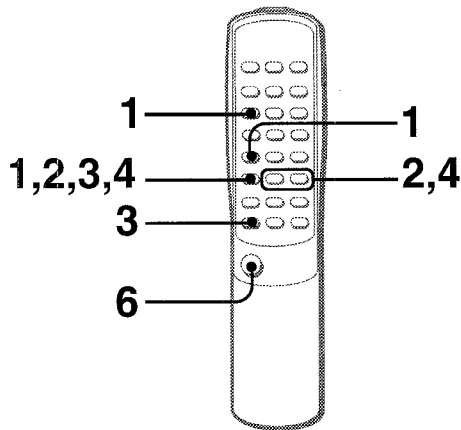

La unidad puede encenderse cada día automáticamente en el momento que se le especifique gracias al temporizador incorporado.

## Preparación

Asegúrese de que el reloj esté en la hora correcta. (Véase la página 5).

Use el control remoto.

- 1 Presione el botón **TIMER** repetidamente mientras aprieta el botón **SHIFT** para que se visualice ☉, y presione el botón **||** antes de que transcurran 4 segundos.

Se visualiza ☉ y la hora parpadea.

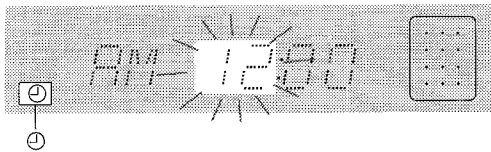

### NOTA

Si no presiona el botón **||** antes de que transcurran 4 segundos, puede comenzar otra operación.

- 2 Establezca la hora de activación del temporizador presionando el botón **◀** o **▶** o girando el selector **MULTI JOG** y presione el botón **||**. Repita la misma operación para establecer el minuto de activación del temporizador.



Una vez designado el momento de activación del temporizador, verá parpadear alternativamente uno de los nombres de las fuentes de entrada en la pantalla.

- 3 Presione el botón **FUNCTION** repetidamente para seleccionar una entrada y presiones el botón **||**.

• Si se presiona el botón **TUNER**, no puede seleccionarse la banda en este paso.

- 4 Seleccione la duración del período de activación del temporizador utilizando el botón **◀** o **▶** o el selector **MULTI JOG** y presione el botón **||**.



Puede establecerse la duración del período de activación del temporizador entre 5 y 240 minutos en incrementos de 5 minutos.

- 5 Prepare la fuente de entrada

Para escuchar un **CD**, introdúzcalo.

Para escuchar una **cinta**, insértela en la platina.

Para escuchar la **radio**, seleccione la banda y sintonice una emisora.

Para escuchar un **MD**, configure el temporizador de la grabadora MD (con un temporizador externo) y prepárese para realizar la reproducción del MD.

Para escuchar el equipo conectado a las tomas **AUX**, establezca el temporizador de la fuente conectada (con un temporizador externo) y prepárela para reproducir su sonido.

- 6 Presione el botón **POWER** para apagar la unidad después de haber ajustado el volumen y el tono

☉ permanecerá en la pantalla después de apagar (modo de temporizador en standby).

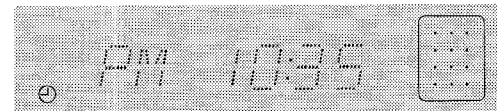

Una vez alcanzado el tiempo de activación del temporizador, la unidad se encenderá y comenzará la reproducción de la fuente de entrada seleccionada.

## Comprobación del tiempo y fuente de entrada

Presione el botón **TIMER** mientras presiona el botón **SHIFT** en el control remoto. Se visualizarán durante 4 segundos el momento de activación del temporizador y el nombre de la fuente de entrada. No se indicará, sin embargo, la duración del período de activación.

## GRABACIÓN CON EL TEMPORIZADOR

Sólo puede realizarse una grabación con temporizador cuando las fuentes de entrada son **TUNER**, **MD** y **VIDEO/AUX** (con un temporizador externo).

Presione el botón **TIMER** dos veces mientras presiona el botón **SHIFT** en el control remoto para que aparezcan en pantalla ☉ y **REC** y presione el botón **||**.

Repita los pasos indicados anteriormente desde el paso 2 e inserte la cinta en la que va a grabar en la platina después del paso 5.

## Para cancelar el modo de standby del temporizador temporalmente

Presione el botón **TIMER** y el botón **SHIFT** a la vez en el control remoto para que desaparezcan de la pantalla ☉ (y **REC**). Para regresar al modo de standby del temporizador, presione de nuevo para visualizar ☉ (y **REC**).

## Usar la unidad mientras el temporizador está puesto

Puede utilizar la unidad con toda normalidad después de haber establecido el temporizador.

Antes de apagar la unidad, repita el paso 5 para preparar la fuente de entrada y ajuste el volumen y el tono.

### NOTA

- No comenzará la reproducción ni la grabación con temporizador a menos que esté apagado el encendido.
- No puede encenderse y apagarse el equipo conectado mediante el temporizador incorporado de esta unidad. Use un temporizador externo.

## AJUSTE DEL TEMPORIZADOR DE APAGADO

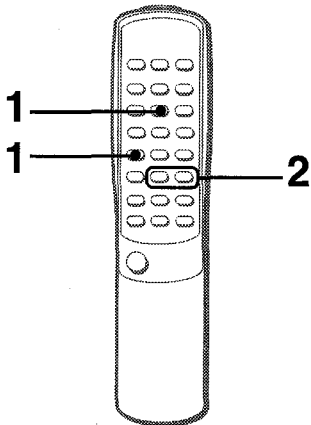

La unidad puede apagarse automáticamente en el momento que se le especifique.

Use el control remoto.

**1 Presione el botón SLEEP mientras aprieta el botón SHIFT.**

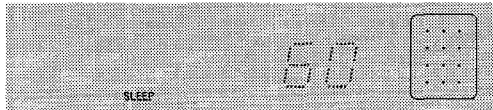

**2 Antes de que transcurran 4 segundos presione el botón ◀◀ o ▶▶ para especificar el tiempo que ha de transcurrir para que se apague el aparato.**

El tiempo cambia entre 5 y 240 minutos en incrementos de 5 minutos cada vez que se presiona el botón.

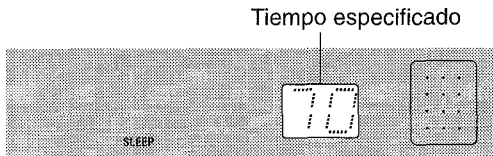

### Para comprobar el tiempo restante hasta el apagado

Presione el botón SLEEP una vez mientras presiona el botón SHIFT. Se visualizará el tiempo restante durante 4 segundos.

### Para cancelar el temporizador de apagado

Presione el botón SLEEP dos veces mientras presiona simultáneamente el botón SHIFT para que desaparezca "SLEEP" de la pantalla. (Se visualizará "SLEEP OFF".)

## CONEXIÓN DE UN EQUIPO OPCIONAL

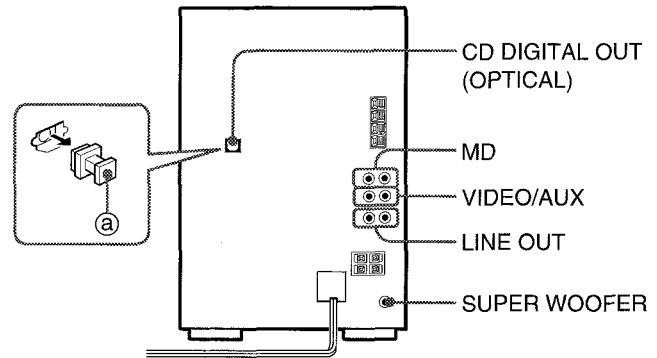

Consulte el Manual de Instrucciones del equipo conectado para obtener más detalles.

- No se suministran cables de conexión. Debe adquirirlos por separado.
- Consulte con su centro Aiwa local si desea obtener equipo opcional.

### TOMAS VIDEO/AUX Y MD

Esta unidad puede introducir señales análogas de sonido a través de estas tomas.

Utilice un cable con fonosconectores RCA para conectar equipos de audio (tocabiscos, reproductores de discos láser, VCRs, TV, MD, etc.).

Es conveniente utilizar tomas MD al conectar a una grabadora MD. Conecte el conector rojo a la toma R y el conector blanco a la toma L.

### Cuando conecte un tocadiscos

Utilice un tocadiscos Aiwa provisto de amplificador con ecualizador incorporado.

### SALIDA CD DIGITAL OUT (OPTICAL)

Esta unidad puede realizar salidas de sonido digital CD a través de esta toma de salida. Use un cable óptico para conectar el equipo audio digital (amplificadores digitales, platinas DAT, grabadora MD, etc.).

Quite la caperuza antipolvo ③ de la salida CD DIGITAL OUT (OPTICAL). A continuación, conecte un conector de cable óptico a la salida CD DIGITAL OUT (OPTICAL).

### Cuando no se esté utilizando la salida CD DIGITAL OUT (OPTICAL).

Acople de nuevo la caperuza antipolvo.

### SALIDA DE LÍNEA

Este aparato puede realizar salidas análogas en forma de señales de sonido en todas sus funciones a través de estas tomas.

Use un cable con fonosconectores RCA para conectar equipo audio.

### NOTA

No conecte equipo a las tomas LINE OUT y VIDEO/AUX simultáneamente, puesto que de lo contrario se genera ruido y puede ocurrir un funcionamiento indebido.

### TOMA SUPER WOOFER

Conecte un sub woofer (caja acústica para graves) opcional con amplificador incorporado a la toma.

## AUDICIÓN DE FUENTES DE SONIDO EXTERNAS

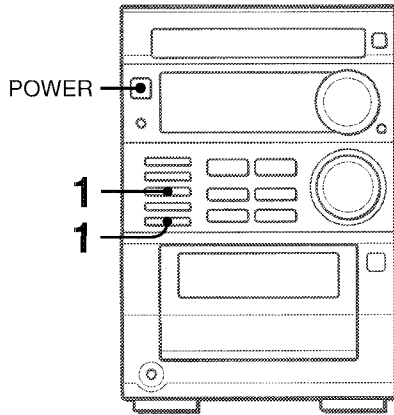

Para reproducir equipo conectado a las tomas VIDEO/AUX o las MD, proceda de la forma siguiente:

- 1 Presione el botón AUX/VIDEO cuando vaya a proceder a la reproducción de equipo conectado a las tomas VIDEO/AUX, o presione el botón MD cuando vaya a proceder a la reproducción de equipo conectado a las tomas MD.**

Verá aparecer en pantalla "VIDEO" o "MD".

- 2 Lleve a cabo la reproducción en el equipo conectado.**

### Para cambiar un nombre de fuente de la pantalla

Cuando se presiona el botón VIDEO/AUX, se visualizará "VIDEO" inicialmente. Puede cambiarse a "AUX" o "TV".

Con el aparato encendido, presione el botón POWER mientras presiona el botón VIDEO/AUX.

Repita el procedimiento para seleccionar uno de los nombres.

## CUIDADO Y MANTENIMIENTO

El mantenimiento y cuidado ocasional de la unidad y del software resultan necesarios para optimizar el funcionamiento de su unidad.

### Para limpiar la caja

Utilice un paño suave y seco.

Su las superficies están muy sucias, utilice un paño suave ligeramente humedecido en una solución de detergente suave. No utilice disolventes fuertes tales como alcohol, bencina o diluyente ya que éstos podrían estropear al acabado de la unidad.

### Para limpiar los cabezales y los puntos por donde pasa la cinta

Después de cada 10 horas de uso, limpie los cabezales y los puntos por donde pasa la cinta con un casete limpiacabezales o con un palillo con algodón humedecido con un líquido limpiador o con alcohol desnaturalizado. (Estos juegos de limpieza pueden ser obtenidos en comercios.)

Cuando limpie con un bastoncillo con algodón, limpie el cabezal de grabación/reproducción, el cabezal de borrado cabrestante rodillos.

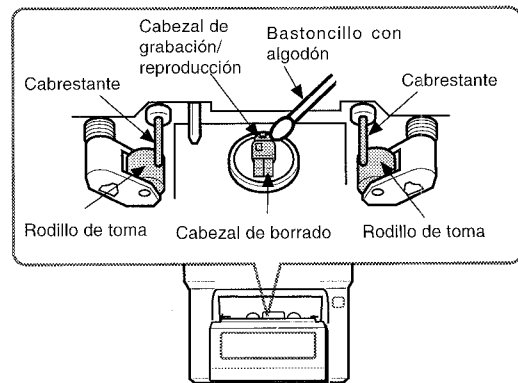

Después de limpiar los cabezales y los puntos por donde pasa la cinta con un casete limpiacabezales líquido o con un palillo con algodón húmedo, espere a que las partes que ha limpiado se hayan secado completamente antes de introducir una cinta.

### Para desmagnetizar los cabezales

Los cabezales pueden magnetizarse después de haberlos usado durante mucho tiempo. Este hecho puede reducir los parámetros de salida de las cintas grabadas e incrementar la presencia de ruido. Pasadas 20 o 30 horas de uso, desmagnetice los cabezales con cualquier desmagnetizador disponible comercialmente.

### Cuidado de los discos

- Cuando un disco esté sucio, límpielo pasando un paño de limpieza desde el centro hacia afuera.

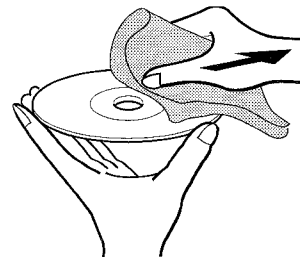

- Después de reproducir un disco, guárdelo en su caja. No deje los discos en lugares calientes o húmedos.

### Cuidado de las cintas

- Guarde las cintas en sus cajas después de utilizarlas.
- No deje las cintas cerca de imanes, motores, televisores o cualquier otra fuente de magnetismo. Ello reducirá la calidad del sonido y causará ruidos.
- No exponga cintas a la luz directa del sol, ni las deje en el interior de un automóvil estacionado bajo la luz directa del sol.

# ESPECIFICACIONES

## Unidad principal XR-M35

### Sección del sintonizador de FM

Gama de sintonización	87,5 MHz a 108 MHz
Sensitividad útil (IHF)	13,2 dBf
Terminales de antena	75 ohmios (asimétricos)

### Sección del sintonizador de AM

Gama de sintonización	530 kHz a 1710 kHz (incrementos de 10 kHz) 531 kHz a 1602 kHz (incrementos de 9 kHz)
Sensitividad útil	350 µV/m
Antena	Antena de cuadro

### Sección del amplificador

Potencia de salida	25 W por canal, mínimo. RMS a 6 ohmios, de 60 Hz a 15 kHz, con no más de 1% Distorsión Armónica Total
Distorsión Armónica Total	0,08 % (15 W, 1 kHz, 6 ohmios, DIN AUDIO)
Entradas	VIDEO/AUX: 400 mV MD: 400 mV
Salidas	SUPER WOOFER: 1,4 V SPEAKERS: Acepta altavoces de 6 ohmios o más LINE OUT: 1,4 V PHONES (miniconector estéreo): Acepta auriculares de 16 ohmios o más

### Sección platina de casete

Formato de pista	4 pistas, 2 canales estéreo.
Respuesta de frecuencia	Cinta CrO <sub>2</sub> : 50 Hz - 16000 Hz Cinta normal 50 Hz - 15000 Hz
Relación señal/ruido	62 dB (Dolby B NR ON, Cinta CrO <sub>2</sub> nivel de cresta)
Sistema de grabación	Polarización de CA
Cabezales	Platina: Grabación/Reproducción Cabeza de borrado × 1

### Sección reproductor de discos compactos

Láser	Láser de semiconductor ( $\lambda = 780$ nm)
Convertidor D-A	1 bit dual
Relación señal/ruido	94 dB (1 kHz, 0 dB)
Distorsión armónica	0,05% (1 kHz, 0 dB)
Wow y flutter	Immensurable

### Sistema de altavoces

Tipo de caja	2 vías, reflejo de graves, tipo protección magnética
Altavoces	Woofers: 130 mm tipo cónico Tweeters: 60 mm tipo cónico
Impedancia	6 ohmios
Nivel de presión acústica	87 dB/W/m
Dimensiones (An x Al x Lg)	155 × 260 × 245 mm
Peso	2,5 kg

### Generalidades

Alimentación	120 V CA, 60 Hz
Consumo	50 W
Dimensiones de la unidad principal (An x Al x Lg)	175 × 260 × 277 mm
Peso de la unidad principal	4,3 kg

## BBE SYSTEM

El término "BBE" y el símbolo BBE son marcas registradas de BBE Sound Inc.  
Bajo licencia de BBE Sound Inc.

### DOLBY NR

Reducción de ruido Dolby fabricado bajo licencia de Dolby Laboratories Licensing Corporation.  
"DOLBY" y el símbolo de la D doble  son marcas de Dolby Laboratories Licensing Corporation.

### DERECHOS DE AUTOR

Consulte las leyes de los derechos de autor relacionadas con las grabaciones de discos, programas de radio o cintas externas del país en el que se utilice la unidad.

### NOTA

Este equipo se ha comprobado y determinado que cumple con los límites de dispositivo digital de clase B, según la parte 15 de las Normas de la FCC. Estos límites se han diseñado para ofrecer una protección razonable frente a interferencias dañinas en instalaciones residenciales.

Este equipo genera, utiliza y puede irradiar energía de radio frecuencia y, si no se instala y utiliza de acuerdo con las instrucciones, puede provocar interferencias dañinas a comunicaciones de radio. Sin embargo, no hay garantía de que dichas interferencias no se darán en una instalación en particular. Si este equipo causa interferencias a la recepción de radio o televisión, lo que puede averiguarse encendiendo y apagando el aparato, animamos al usuario a corregir la interferencia con una o varias de estas medidas:

- Reoriente o recolocque la antena receptora.
- Aumente la separación entre el equipo y el receptor.
- Conecte el equipo a una toma de circuito distinto del que está conectado el receptor.
- Pida ayuda al distribuidor o a un técnico de Radio/TV.

### PRECAUCIÓN

Las modificaciones o ajustes realizados a este producto sin aprobación expresa y por escrito por parte del fabricante pueden anular el derecho o autoridad del usuario para emplear este producto.

Las especificaciones y el aspecto exterior están sujetos a cambios sin previo aviso.

# GUÍA PARA LA SOLUCIÓN DE PROBLEMAS

Si la unidad no funciona como se describe en este Manual de Instrucciones, compruebe la guía siguiente:

## GENERALIDADES

### No hay sonido.

- ¿Está bien conectado el cable de alimentación de CA?
- ¿Hay alguna conexión mal hecha? (→ página 3)
- ¿Se ha presionado un botón de función incorrecto?

### El sonido es inaudible o la unidad se apaga repentinamente.

- Puede haber un cortocircuito en los bornes de los altavoces.  
→ Desconecte el cable de C.A. de la salida CA. y reconecte los cables del altavoz correctamente. Conecte el cable de C.A. y encienda a unidad otra vez.

### Sólo sale sonido de un altavoz.

- ¿Está el otro altavoz desconectado?

### Ocurre un error en la pantalla o un mal funcionamiento.

- Ajuste de nuevo la unidad como se menciona arriba.

## SECCIÓN DEL SINTONIZADOR

### Hay un ruido de estática constante en forma de onda.

- ¿Está conectada correctamente la antena? (→ página 3).
- ¿Es débil la señal?  
→ Conecte una antena exterior.

### La recepción contiene interferencias o el sonido está distorsionado.

- ¿Capta el sistema ruidos externos o distorsión de múltiples trayectorias?  
→ Cambie la orientación de la antena.  
→ Separe la unidad de otros aparatos eléctricos.

## SECCIÓN DE LA PLETINA

### La cinta no se mueve.

- ¿Está la pletina en el modo de pausa? (→ página 11)

### El sonido es asimétrico o no alcanza el volumen suficiente.

- ¿Está sucio el cabezal de reproducción? (→ página 18).

### No es posible grabar.

- ¿Está rota la lengüeta de prevención contra borrado? (→ página 12).
- ¿Está sucio el cabezal de grabación? (→ página 18).

### No es posible borrar la grabación.

- ¿Está sucio el cabezal de borrado? (→ página 18).
- ¿Está utilizando una cinta de metal?

### No se emite sonido de alta frecuencia.

- ¿Se está reproduciendo una cinta grabada sin Dolby NR con el sistema Dolby NR operativo? (→ página 11)
- ¿Está sucio el cabezal de grabación/reproducción? (página → 18).

## SECCIÓN DEL REPRODUCTOR DE DISCOS COMPACTOS

### El reproductor de discos compactos no puede reproducir.

- ¿Está bien insertado el disco? (→ página 9).
- ¿Está sucio el disco? (→ página 18).
- ¿Afecta la condensación a la lente?  
→ Espere una hora aproximadamente y pruebe otra vez.

# ÍNDICE DE LOS COMPONENTES

Las instrucciones de cada componente de la unidad principal o del control remoto se indican en las páginas mostradas a continuación.

(En orden alfabético)

Partes	Páginas
BAND/MODE TUNER	7
CD	9
■ CLEAR	5, 8, 9, 10, 11, 13, 14, 15
CLOCK	5
DEMO	5
◀◀ DOWN	5, 7, 8, 9, 10, 11, 14, 15, 16, 17
EDIT/CHECK	9, 14, 15
EJECT	11
EQ	6
FUNCTION	4, 14, 16
MD	13, 18
MODE	5, 6, 11, 13
MULTI JOG	5, 6, 8, 9, 11, 13
OPEN/CLOSE	9
PHONES	5
POWER	5, 7, 16, 18
◀▶ PRESET/DIR	8, 9, 11, 13, 14, 15
PRGM	10
RANDOM	10
● REC/REC MUTE	13, 14, 15
REPEAT	10
SET	5, 8, 9, 11, 13, 16
SHIFT	4, 5, 7, 9, 10, 14, 15, 16, 17
SLEEP	17
TAPE/REV MODE	11, 13
T-BASS	6
TIMER	16
TUNER/BAND	7, 8
▶▶ UP	5, 7, 8, 9, 10, 11, 14, 15, 16, 17
VIDEO/AUX	13, 18
VOLUME	6
0-9, +10	8, 9, 10, 14, 15

## Para resetear la unidad

Si se produce alguna condición extraña en la pantalla o en las platinas, reajuste la unidad de la forma siguiente:

- 1 Presione el botón POWER para desconectar la alimentación.
- 2 Presione el botón POWER para volver a conectar la alimentación mientras pulsa el botón ■ CLEAR. Se borrará todo lo que haya sido almacenado en la memoria después de haber adquirido la unidad.

Si no puede desconectarse la alimentación en el paso 1 debido a algún mal funcionamiento, resetee la unidad desconectando el cable de alimentación de CA y repita el paso 2.

## AVERTISSEMENT

AFIN DE RÉDUIRE TOUT RISQUE D'INCENDIE OU DE DÉCHARGE ÉLECTRIQUE, VEILLEZ À CE QUE CET APPAREIL SOIT À L'ABRI DE LA PLUIE ET DE L'HUMIDITÉ.

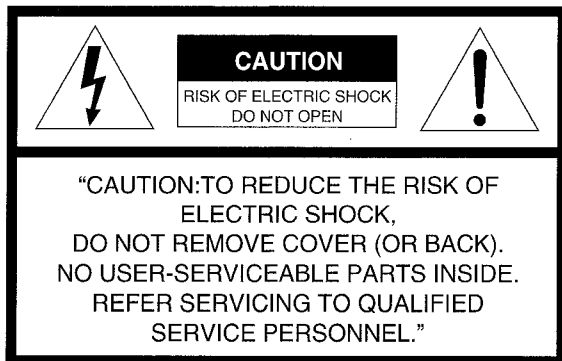

### Explication des symboles:



L'éclair se terminant par une flèche dans un triangle équilatéral prévient l'utilisateur de la présence d'une "tension dangereuse" non isolée à l'intérieur du coffret de l'appareil, qui peut être d'un niveau suffisant pour constituer un risque de décharge électrique.



Le point d'exclamation dans un triangle équilatéral prévient l'utilisateur qu'il y a des instructions importantes concernant le fonctionnement et l'entretien (la maintenance) dans la documentation jointe à l'appareil.

## PRÉCAUTIONS

Lisez bien attentivement et complètement ces instructions d'utilisation avant de vous servir de votre appareil. Mettez ces instructions de côté pour pouvoir les consulter dans l'avenir. Toutes les précautions et tous les avertissements donnés dans ce manuel et sur l'appareil doivent être strictement suivis de même que les suggestions relatives à la sécurité indiquées ci-dessous.

### Installation

- Eau et humidité** – N'utilisez pas cet appareil à proximité d'une source d'eau comme une baignoire, un lavabo, une piscine ou d'autres endroits semblables.
- Chaleur** – N'utilisez pas cet appareil à proximité d'une source de chaleur, comme les ouvertures de chauffage, les poêles ou d'autres appareils émettant de la chaleur. Il ne faut pas non plus le placer dans un endroit où la température est inférieure à 5°C ou supérieure à 35°C.
- Surface de montage** – Posez l'appareil sur une surface plane et lisse.
- Ventilation** – Veillez à ce qu'il y ait suffisamment d'espace autour de l'appareil afin qu'il y ait une bonne ventilation de la chaleur. Laissez un espace de 10 cm à l'arrière et au-dessus de l'appareil et un espace de 5 cm de chaque côté.
  - Ne placez pas l'appareil sur un lit, un tapis ou une surface semblable qui pourrait bloquer les orifices de ventilation.
  - N'installez pas l'appareil dans une bibliothèque, dans une armoire ou sur une étagère fermée où la ventilation pourrait être insuffisante.
- Pénétration d'objets et de liquide** – Veillez à ce qu'aucun objet ou liquide ne pénètre dans l'appareil par les orifices de ventilation.
- Chariots et supports** – Déplacez l'appareil avec précaution lorsqu'il est posé sur un chariot ou un support. Des arrêts brusques, l'utilisation d'une trop grande force et des surfaces inégales pourraient renverser le chariot ou l'appareil ou le faire tomber.



- Condensation** – De la condensation peut se former sur la lentille de la tête de lecture des disques compacts lorsque:
  - on déplace l'appareil d'un endroit froid à un endroit chaud ;
  - le chauffage vient d'être allumé ;
  - l'appareil est dans une pièce très humide ;
  - l'appareil est dans une pièce refroidie par climatisation ;
 S'il y a de la condensation à l'intérieur de l'appareil, il risque de ne pas bien fonctionner. Dans ce cas, laissez l'appareil pendant quelques heures puis essayez de l'utiliser à nouveau.
- Installation au mur ou au plafond** – Cet appareil ne doit pas être monté sur un mur ou sur un plafond, à moins que les instructions d'utilisation ne le précisent.

### Alimentation électrique

- Sources d'alimentation** – Connectez cet appareil uniquement aux sources d'alimentation spécifiées dans ces instructions d'utilisation et indiquées sur l'appareil.
- Polarisation** – Par mesure de sécurité, certains appareils sont munis de fiches polarisées d'alimentation secteur qui ne peuvent être insérées que d'une seule façon dans une prise de courant. S'il est difficile, voire impossible, d'insérer la fiche d'alimentation secteur dans une prise de courant, retournez la prise et essayez de nouveau. Si vous avez toujours des difficultés à l'insérer dans la prise de courant, faites appel à un technicien qualifié pour réparer ou remplacer la prise. N'essayez pas d'outrepasser l'aspect de sécurité de la fiche polarisée en forçant pour l'insérer dans une prise de courant.
- Cordon secteur**
  - Pour débrancher le cordon d'alimentation, tirez sur la fiche. Ne tirez pas sur le cordon.
  - Ne touchez jamais la fiche d'alimentation avec des mains mouillées car cela pourrait présenter des risques d'incendie ou de décharge électrique.
  - Le cordon d'alimentation doit être acheminé de manière à éviter qu'il soit plié, pincé ou foulé au pied. Faites particulièrement attention au cordon reliant l'appareil à la prise de courant.
  - Évitez de surcharger les fiches d'alimentation secteur et les rallonges au-delà de leur capacité nominale, ce qui pourrait présenter un risque d'incendie ou de décharge électrique.
- Rallonge** – Afin d'empêcher tout risque de décharge électrique, n'utilisez pas de fiche polarisée d'alimentation secteur avec une rallonge ou une prise de courant quelconque à moins que la fiche polarisée puisse être complètement insérée de manière à ce que les broches de la fiche ne soient pas exposées.
- Quand l'appareil n'est pas utilisé** – Débranchez le cordon d'alimentation secteur si l'appareil ne doit pas être utilisé pendant plusieurs mois ou pendant une période plus longue. Lorsque le cordon est branché, un courant de faible intensité continue de s'écouler dans l'appareil, même si ce dernier est éteint.

### Antenne extérieure

- Lignes de transport d'énergie** – Lorsque vous installez une antenne extérieure, veillez à ce qu'elle soit éloignée de toute ligne de transport d'énergie.
- Mise à la terre de l'antenne extérieure** – Veillez à ce que le système de l'antenne soit bien mis à la terre afin de fournir une protection en cas de surtensions soudaines ou en cas d'une accumulation d'électricité statique. L'article 810 du Code Électrique National (NEC) ANSI/NFPA 70, fournit des informations sur la mise à la terre correcte du mât, de la structure de support et du fil d'amenée allant à l'unité de décharge de l'antenne, ainsi que sur la taille de l'unité de mise à la terre, la connexion aux bornes de mise à la terre et les caractéristiques des bornes de mise à la terre.

Mise à la terre de l'antenne selon le Code Électrique National

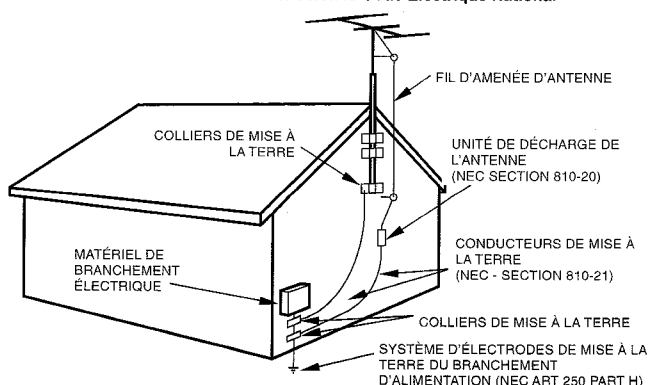

CODE ÉLECTRIQUE NATIONAL-NEC

**Entretien**

Nettoyez l'appareil en suivant scrupuleusement les recommandations faites dans ces instructions d'utilisation.

**Dommmages nécessitant des réparations**

Faites appel uniquement à un technicien qualifié pour faire réparer l'appareil si:

- le cordon ou la fiche d'alimentation sont endommagés
- des corps étrangers ou du liquide ont pénétré à l'intérieur de l'appareil
- l'appareil a été exposé à de la pluie ou à de l'humidité
- l'appareil ne semble pas fonctionner normalement
- la performance de l'appareil a changé de manière sensible
- l'appareil est tombé ou son coffret a été endommagé

N'ESSEYER PAS DE RÉPARER L'APPAREIL VOUS-MÊME.

*Aiwa vous souhaite la Bienvenue*

Nous vous félicitons d'avoir acheté une chaîne stéréo AIWA. Afin d'optimiser le bon fonctionnement de cette chaîne, prenez le temps de bien lire ces instructions d'utilisation et de vous familiariser avec les méthodes d'utilisation.

**Vérifiez votre chaîne et ses accessoires**

Récepteur radio/platine cassette/lecteur de disques compacts stéréo XR-M35

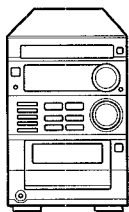

Télécommande

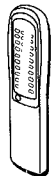

SX-M35 Haut-parleurs (gauche et droit)

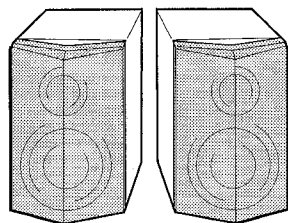

Antenne FM

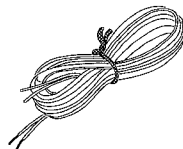

Antenne AM

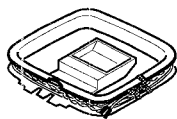

Instructions d'utilisation etc.

**Registre du propriétaire**

Inscrivez dans les cases ci-dessous le numéro du modèle et le numéro de série de votre chaîne (qui sont indiqués sur le dos de celle-ci). Vous les aurez ainsi sous la main si vous avez besoin de contacter votre distributeur AIWA en cas de difficulté.

Modèle N°	N° de Série (N° de lot)
XR-M35U	
SX-M35	

**TABLE DES MATIÈRES**

**PRÉPARATIONS**

PRÉCAUTIONS ..... 1  
 CONNEXIONS ..... 3  
 AVANT L'UTILISATION ..... 5  
 RÉGLAGE DE L'HORLOGE ..... 5

**SON**

RÉGLAGE DU SON ..... 6

**RÉCEPTION RADIO**

ACCORD MANUEL ..... 7  
 PRÉRÉGLAGE DES STATIONS ..... 8

**LECTURE DE DISQUES COMPACTS**

UTILISATION ..... 9

**LECTURE DE CASSETTES**

UTILISATION ..... 11

**ENREGISTREMENT**

ENREGISTREMENT DE BASE ..... 13  
 ENREGISTREMENT AVEC MONTAGE AI ..... 14  
 ENREGISTREMENT AVEC MONTAGE PROGRAMMÉ .. 15

**MINUTERIE**

RÉGLAGE DE LA MINUTERIE ..... 16  
 RÉGLAGE DE LA MINUTERIE DE SOMMEIL ..... 17

**AUTRES CONNEXIONS**

CONNEXION D'UN APPAREIL OPTIONNEL ..... 17  
 ÉCOUTE DE SOURCES EXTERNES ..... 18

**GÉNÉRALITÉS**

SOINS ET ENTRETIEN ..... 18  
 SPÉCIFICATIONS ..... 19  
 GUIDE DE DÉPISTAGE DES DÉFAUTS ..... 20  
 INDEX ..... 20



# CONNEXIONS

## Avant de connecter le cordon secteur

La tension nominale indiquée sur le panneau arrière de votre appareil est de 120V c.a. Vérifiez si cette tension nominale correspond bien à la tension locale.

### IMPORTANT

- Connectez tout d'abord les haut-parleurs, les antennes et tout le matériel facultatif. Finissez par connecter le cordon secteur ou bien le cordon d'alimentation par batterie de voiture.
- Il n'y a pas de différences entre les haut-parleurs avant qui peuvent être tous deux connectés aussi bien comme haut-parleur gauche que comme haut-parleur droit.

## 1 Connectez les cordons des haut-parleurs à l'unité principale.

Il faut connecter les cordons à rayures blanches aux bornes **+** et les autres cordons aux bornes **-**.

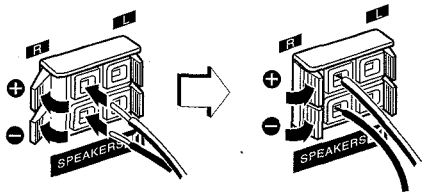

## 2 Connectez les antennes fournies.

Connectez l'antenne FM aux bornes FM 75 Ω et l'antenne cadre AM aux bornes AM LOOP.

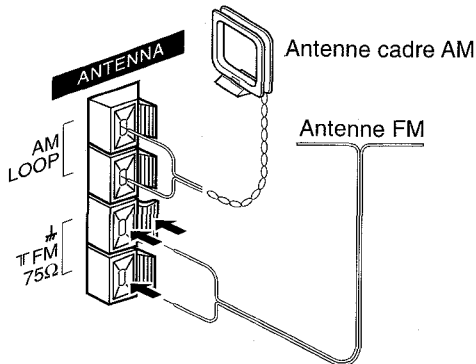

## 3 Branchez le cordon secteur sur une prise de courant.

La première fois que le cordon secteur est branché, la fenêtre de l'affichage démontre les fonctions de l'unité. Lorsque l'appareil est allumé, cet affichage de démonstration est remplacé par l'affichage de fonctionnement. Lorsque l'appareil est éteint, le mode de démonstration est rétabli.

### Pour annuler la démonstration

Appuyez sur la touche DEMO ou tournez le cadran MULTI JOG vers la droite ou vers la gauche.

Pour le réactiver, appuyez de nouveau sur la touche DEMO.

### REMARQUE

N'effectuez pas de court-circuit avec les cordons des haut-parleurs **+** et **-** puisque le son serait inaudible ou cela pourrait provoquer l'arrêt de l'unité. Si cela se produisait, débranchez le cordon secteur de sa prise et rebranchez les cordons des haut-parleurs correctement. Branchez le cordon d'alimentation et rallumez l'appareil.

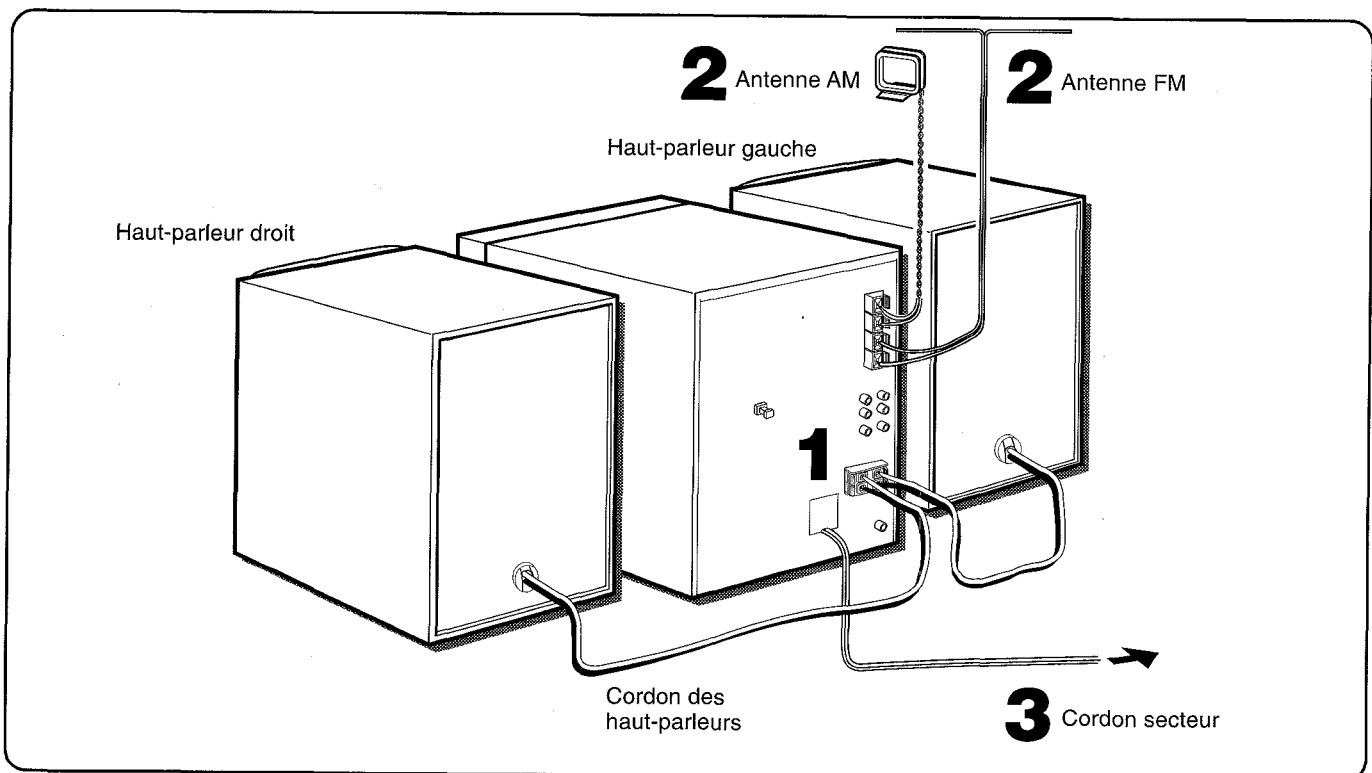
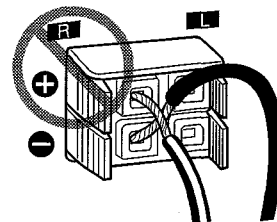



**Pour installer l'antenne AM sur une surface:**

Fixez la griffe dans la rainure.

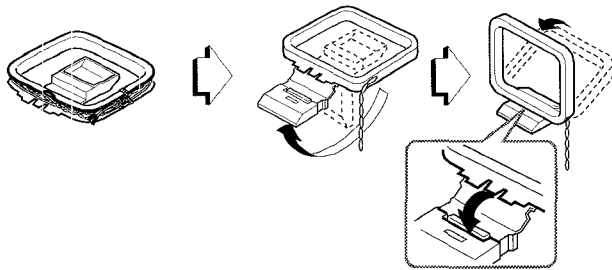

**Pour placer les antennes:**

**Antenne d'alimentation FM:**

Étirez cette antenne horizontalement en forme de T et fixez ses extrémités au mur.

**Antenne cadre AM:**

Orientez cette antenne afin d'obtenir la meilleure réception possible.

**REMARQUE**

- Ne connectez pas à l'appareil d'autres haut-parleurs que ceux qui ont été fournis.
- Ne laissez pas près des haut-parleurs des objets produisant un champ magnétique.
- Ne mettez pas l'antenne FM à proximité d'objets métalliques ni de tringles à rideau.
- Ne mettez pas l'antenne AM à proximité d'aucun autre matériel optionnel, de la chaîne stéréo elle-même, du cordon secteur ou des cordons des haut-parleurs, ce qui pourrait capter des parasites.
- Ne déroulez pas le fil de l'antenne AM.

**CONNEXION D'UNE ANTENNE EXTÉRIEURE**

Pour obtenir une meilleure réception FM, il est recommandé d'utiliser une antenne extérieure.

Connectez l'antenne extérieure aux bornes FM 75 Ω.

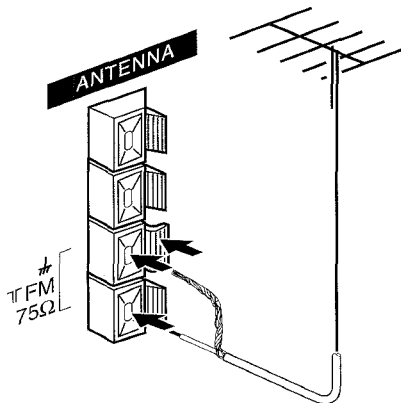

**Pour connecter tout autre appareil optionnel → consultez la page 17.**

**TÉLÉCOMMANDE**

**Insertion des piles**

Retirez le couvercle au dos de la télécommande et insérez deux piles R6 (taille AA).

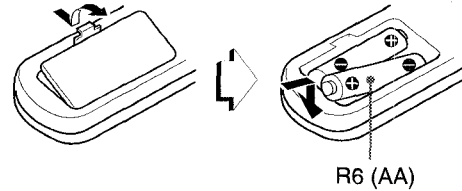

**Quand changer les piles**

Il est possible de faire fonctionner la télécommande à une distance maximum d'environ 5 mètres du capteur situé sur l'unité principale. Lorsque cette distance commence à diminuer, remplacez les piles par des neuves.

**Utilisation de la télécommande**

Les instructions données dans ce manuel mentionnent principalement les touches sur l'unité principale. Il est également possible d'utiliser les touches sur la télécommande qui portent le même nom.

**REMARQUE**

- La touche ► sur la télécommande a la même fonction que la touche ◀ sur l'unité principale.
- Si la télécommande ne va pas être utilisée pendant un certain temps, enlevez les piles à l'intérieur pour empêcher toute fuite d'électrolyte.
- Il se peut que la télécommande ne fonctionne pas correctement si:
  - La ligne de visée entre la télécommande et le capteur situé en haut à gauche du panneau frontal (voir l'illustration dans le paragraphe intitulé "AVANT L'UTILISATION") est exposée à une lumière intense comme les rayons du soleil
  - D'autres télécommandes sont utilisées à proximité (télévision etc.).

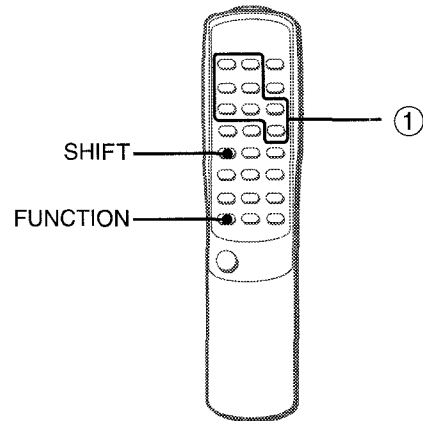

**Utilisation de la touche SHIFT**

Les touches ① ont deux fonctions différentes. Une de ces fonctions est indiquée sur la touche et l'autre fonction est indiquée sur la plaque au-dessus de la touche.

Pour utiliser la fonction indiquée sur la touche, appuyez simplement sur la touche.

Pour utiliser la fonction indiquée sur la plaque au-dessus de la touche, appuyez sur la touche tout en appuyant sur la touche SHIFT.

**Utilisation de la touche FUNCTION**

La touche FUNCTION remplace les touches de fonction sur l'unité principale (TAPE, TUNER, VIDEO/AUX, disque compact, MD). Chaque fois que vous appuyez sur la touche FUNCTION alors que l'appareil est allumé, la fonction suivante est sélectionnée.

F

## AVANT L'UTILISATION

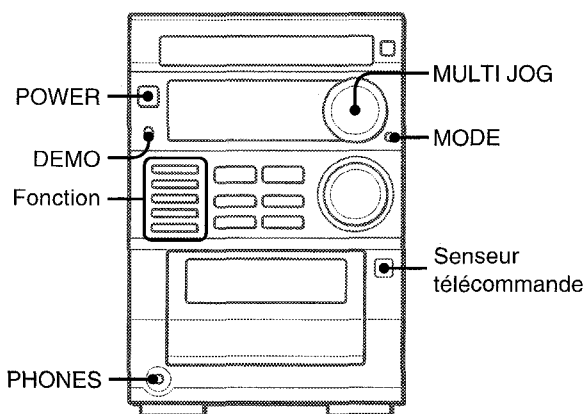

### Pour allumer l'appareil:

Appuyez sur l'une des touches de fonction (TAPE, TUNER, VIDEO/AUX, CD, MD).

La lecture du disque ou de la cassette insérée commence ou bien la station captée précédemment est reçue (Fonction de lecture directe).

La touche POWER est également disponible.

### Indications lumineuses

Chaque fois que le cordon secteur est branché ou qu'on appuie sur une des touches de fonction, les touches concernées s'allument ou clignotent.

Exemple: Quand le cordon secteur est branché, le bouton **||** clignote pour signaler qu'il faut régler l'heure.

### Après l'utilisation:

Appuyez sur la touche POWER pour éteindre l'appareil. L'affichage passe à l'indication de l'heure lorsque l'appareil est branché sur le secteur.

### Cadran MULTI JOG

Vous pouvez utiliser le cadran MULTI JOG pour sélectionner une station pré-réglée ou pour sauter au début d'une piste sur un disque compact. Vous pouvez aussi l'utiliser avec la touche MODE comme moyen commode de régler la qualité du son et d'activer ou de désactiver le système de réduction du bruit Dolby NR. Consultez les pages 6, 8, 9 et 11 pour avoir plus de détails.

### Utilisation du casque d'écoute

Connectez le casque d'écoute à la prise PHONES au moyen d'une mini-fiche stéréo (ø3,5 mm 1/8 de diamètre).

Aucun son ne sort des haut-parleurs lorsque le casque d'écoute est branché.

## RÉGLAGE DE L'HORLOGE

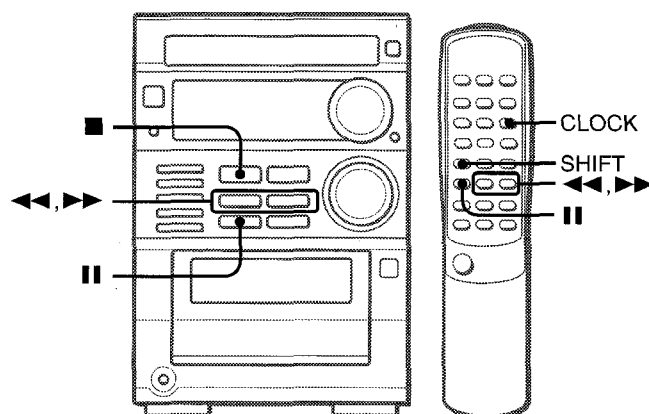

**1 Appuyez sur la touche CLOCK tout en appuyant sur la touche SHIFT de la télécommande**

**2 Avant de laisser passer 4 secondes, appuyez sur la touche ||**

L'heure clignote.

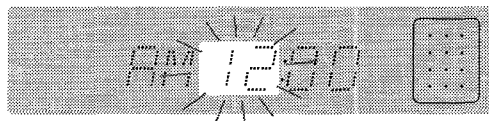

Pour passer au format de 24 heures, appuyez sur la touche ■.

Pour retourner au format de 12 heures, appuyez de nouveau sur la touche ■.

**3 Appuyez sur la touche << ou >> ou tournez le cadran MULTI JOG pour régler l'heure.**

**4 Appuyez sur la touche || pour enregistrer l'heure.**  
L'heure s'arrête de clignoter et les minutes commencent à clignoter.

**5 Appuyez sur la touche << ou >> ou tournez le cadran MULTI JOG pour régler les minutes.**

**6 Appuyez sur la touche || pour enregistrer les minutes et terminer le réglage.**

Les minutes s'arrêtent de clignoter sur l'affichage et l'horloge démarre à 00 secondes.

### Pour régler l'horloge sans la télécommande

**1 Eteignez l'appareil si celui-ci est allumé. Si vous voyez apparaître alors l'affichage de démonstration, appuyez sur la touche DEMO pour l'annuler.**

**2 Appuyez deux fois sur la touche || pour que l'heure clignote.**

Menez à bien les opérations 3-6 antérieurement expliquées.

### Pour afficher l'heure

Appuyez sur la touche CLOCK tout en appuyant sur la touche SHIFT sur la télécommande. L'heure est affichée pendant 4 secondes. Cependant, l'heure ne peut pas être affichée pendant un enregistrement.

### Si l'affichage de l'heure clignote alors que l'appareil est éteint

Cela est dû à une coupure de courant. Il faut de nouveau régler l'heure. Si la coupure de courant dure plus de 12 heures environ, tous les pré-réglages mémorisés depuis l'achat de l'appareil doivent être refaits.

## RÉGLAGE DU SON

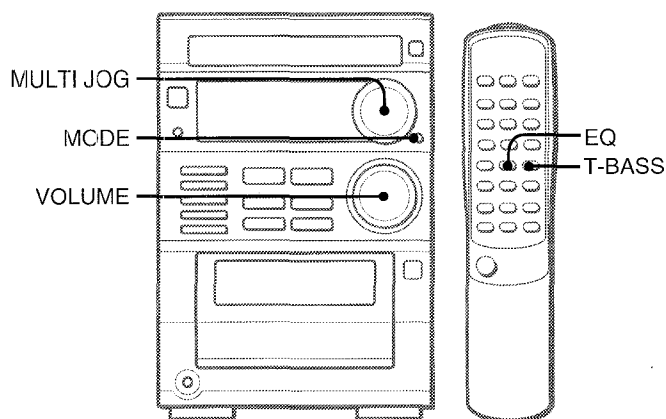

### RÉGLAGE DU VOLUME

Tournez la commande de volume sur l'unité principale ou appuyez sur les touches de réglage **VOLUME** sur la télécommande.

Le niveau du volume est affiché sur l'affichage pendant 4 secondes. Vous pouvez le régler entre 0 (minimum) et 30, puis sur MAX (maximum).

En réglant le volume à 21 ou à plus, l'indication du niveau clignote sur l'affichage.

Le volume reste mémorisé après que l'appareil est éteint. Cependant, si l'appareil est éteint quand le volume est réglé à plus de 21, celui-ci est réglé automatiquement à 21 lorsque l'appareil est rallumé.

### ACCENTUATION DES AIGUS

Le système BBE accentue la clarté des sons à fréquences aiguës. Appuyez à plusieurs reprises sur la touche **MODE** jusqu'à ce que "BBE" apparaisse sur l'affichage. Puis tournez le cadran **MULTI JOG** vers la droite ou vers la gauche afin de sélectionner un des trois niveaux ou la position 'off' dans les 10 secondes qui suivent. Le niveau BBE ne change pas cycliquement.

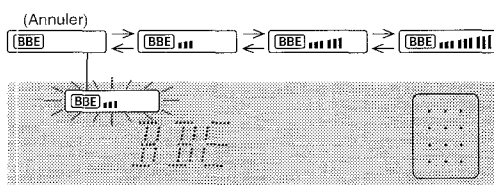

### ACCENTUATION DES GRAVES

Le système T-BASS améliore le réalisme du son à basses fréquences.

Appuyez à plusieurs reprises sur la touche **MODE** jusqu'à ce que "T-BASS" apparaisse sur l'affichage. Puis tournez le cadran **MULTI JOG** vers la droite ou vers la gauche afin de sélectionner un des trois niveaux ou la position 'off' dans les 10 secondes qui suivent. Le niveau T-BASS ne change pas cycliquement.

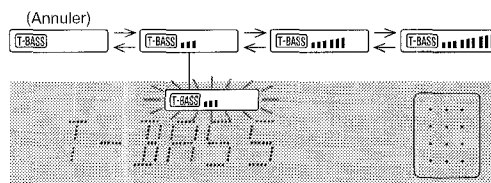

Si vous utilisez la télécommande, appuyez à plusieurs reprises sur la touche T-BASS.

### REMARQUE

Il peut se produire une distorsion du son à basses fréquences lorsque le système T-BASS est utilisé pour un disque ou pour une cassette dont le son à basses fréquences était accentué à l'origine. Dans ce cas, annulez le système T-BASS.

### ÉGALISEUR

Cet appareil permet d'obtenir les trois courbes d'égalisation différentes suivantes :

**ROCK:** Son puissant renforçant les sons aigus et les sons graves.

**POP:** Plus de présence aux fréquences vocales et aux fréquences à mi-gamme.

**JAZZ:** Fréquences plus basses accentuées pour la musique de type Jazz.

Appuyez à plusieurs reprises sur la touche **MODE** jusqu'à ce que "GEQ OFF" apparaisse sur l'affichage. Puis tournez le cadran **MULTI JOG** vers la droite ou vers la gauche afin de sélectionner un des trois types d'égalisation ou 'off' dans les 10 secondes qui suivent.

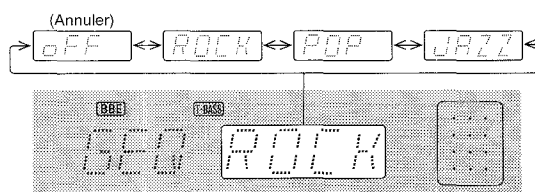

Pour sélectionner le mode d'égalisation avec la télécommande, appuyez à plusieurs reprises sur la touche EQ.

### RÉGLAGE DU SON PENDANT L'ENREGISTREMENT

Vous pouvez modifier à votre gré le volume et le son sortant des haut-parleurs ou du casque d'écoute sans affecter le niveau de l'enregistrement.

## ACCORD MANUEL

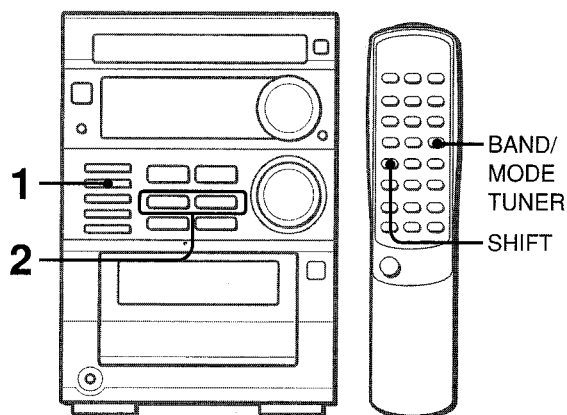

**1 Appuyez plusieurs fois sur la touche TUNER/BAND afin de sélectionner la bande désirée.**

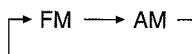

Si l'appareil est éteint, la station captée précédemment sera reçue (Fonction de lecture directe).

Lorsque vous utilisez la télécommande, appuyez plusieurs fois sur la touche BAND/MODE TUNER lorsque l'appareil est allumé.

**2 Appuyez sur la touche ◀◀ ou ▶▶ afin de sélectionner une station.**

Chaque fois que vous appuyez sur la touche, la fréquence change.

Lorsqu'une station est reçue, TUNE est affiché pour un instant. Pendant une réception FM stéréo, ((◁)) est affiché.



**Pour rechercher une station rapidement (Recherche automatique):**

Maintenez la touche ◀◀ ou ▶▶ enfoncée jusqu'à ce que le syntoniseur commence à rechercher une station. Une fois la station captée, la recherche s'arrête.

Pour arrêter manuellement la recherche automatique, appuyez sur la touche ◀◀ ou ▶▶.

- Il est possible que la recherche automatique "Auto Search" ne s'arrête pas aux stations émettant des signaux très faibles.

**Lorsqu'une émission FM stéréo contient du bruit:**

Appuyez sur la touche BAND/MODE TUNER tout en appuyant sur la touche SHIFT sur la télécommande.

"MONO" est alors affiché.

Le bruit est réduit mais la réception est monophonique.



MONO

Pour revenir à une réception stéréo, appuyez de nouveau sur les touches.

**Pour changer l'intervalle d'accord AM**

Le réglage par défaut de l'intervalle d'accord AM est 10 kHz/pas. Si vous utilisez cet appareil dans un endroit où le système d'allocation des fréquences est de 9 kHz/pas, vous devez changer l'intervalle d'accord.

Appuyez sur la touche POWER tout en appuyant sur la touche TUNER/BAND.

Pour ramener l'intervalle à sa valeur initiale, répétez cette opération.

### REMARQUE

Lorsque l'intervalle d'accord AM est changé, toutes les stations pré-réglées (voir le paragraphe intitulé "PRÉRÉGLAGE DES STATIONS") sont effacées. Les stations pré-réglées doivent être réglées de nouveau.

# PRÉRÉGLAGE DES STATIONS

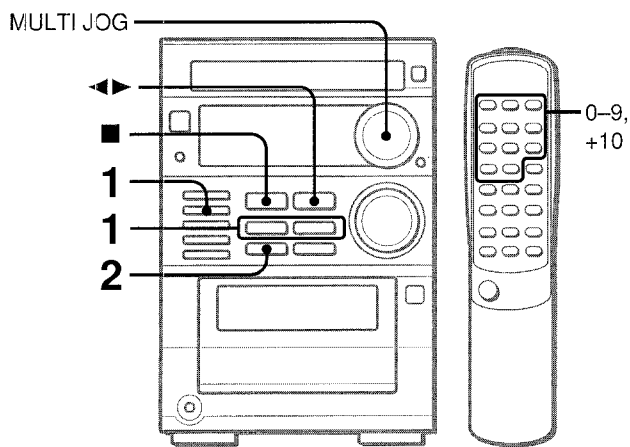

L'appareil peut mémoriser au maximum 32 stations préréglées. (20 stations au maximum sont disponibles sur chaque bande.) Lorsqu'une station est mémorisée, un numéro de préréglage est attribué à cette station. Utilisez ce numéro de préréglage pour capter directement cette station.

**1 Appuyez sur la touche TUNER/BAND pour sélectionner une bande, puis appuyez sur la touche ◀ ou ▶ pour sélectionner une station.**

**2 Appuyez sur la touche ■ pour mémoriser la station.**

Un numéro de préréglage est attribué à la station, en commençant par 1 et en progressant par ordre croissant pour chaque bande.

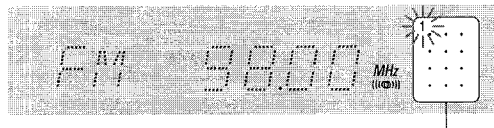

Numéro préréglé

**3 Répétez les opérations 1 et 2.**

La station suivante ne sera pas mémorisée si 32 stations préréglées ont déjà été mémorisées.

## ACCORD SUR LES NUMÉROS PRÉRÉGLÉS

Utilisez la télécommande pour sélectionner directement le numéro préréglé.

**1 Appuyez sur la touche TUNER/BAND pour sélectionner une bande.**

**2 Appuyez sur les touches numériques pour sélectionner un numéro préréglé.**

Exemples :

Pour sélectionner le numéro préréglé 15, appuyez sur les touches +10 et 5.

Pour sélectionner le numéro préréglé 10, appuyez sur les touches +10 et 0.

### Autres façons de sélectionner une station préréglée

Appuyez sur la touche TUNER/BAND pour sélectionner une bande. Suivez ensuite une des méthodes décrites ci-dessous afin de sélectionner une station.

- Appuyez à plusieurs reprises sur la touche ◀▶.
- Appuyez à plusieurs reprises sur la touche ▶ sur la télécommande.

Chaque fois que vous appuyez sur cette touche, la station préréglée avec le numéro suivant est sélectionnée.

- Tournez le cadran MULTI JOG.

En tournant le cadran vers la droite, vous sélectionnez le numéro suivant. En le tournant vers la gauche, vous sélectionnez le numéro précédent.

### Pour effacer une station préréglée:

Sélectionnez le numéro préréglé de la station à effacer. Appuyez ensuite sur la touche ■ et appuyez sur la touche ■ dans les 4 secondes qui suivent.

Les numéros préréglés de toutes les autres stations dans la bande désignées par des numéros plus élevés sont diminués d'une unité.

## UTILISATION

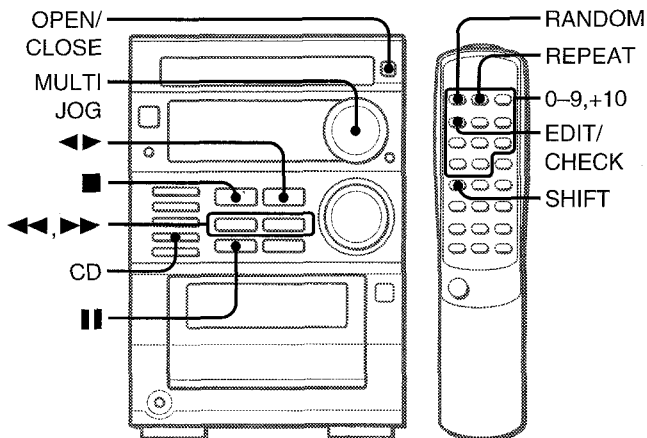

## CHARGEMENT DU DISQUE

Appuyez sur la touche CD, puis appuyez sur la touche de position OPEN/CLOSE afin d'ouvrir le compartiment du disque. Placez un disque avec la face portant l'étiquette tournée vers le haut puis refermez le compartiment.

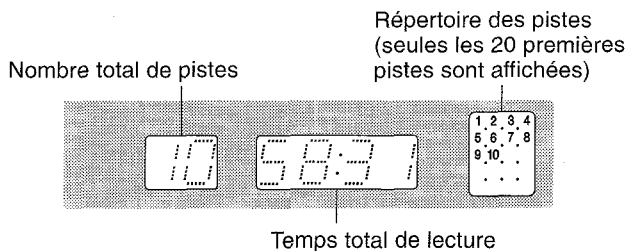
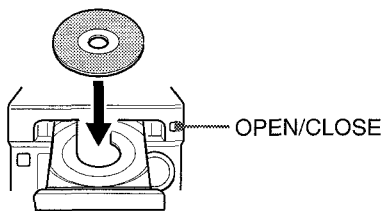

## LECTURE D'UN DISQUE

Insérez un disque.

Appuyez sur la touche ◀▶.

La lecture de la première piste commence.

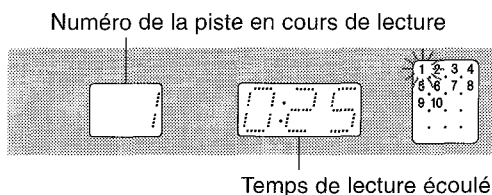

Pour arrêter la lecture, appuyez sur la touche ■.

Pour interrompre temporairement la lecture, appuyez sur la touche |||. Pour continuer la lecture, appuyez de nouveau sur cette touche.

Pour localiser un point particulier du disque pendant la lecture, tenez la touche ◀◀ ou ▶▶ enfoncée et relâchez-la au point souhaité.

Pour passer au début d'une piste en cours de lecture, appuyez plusieurs fois sur la touche ◀◀ ou ▶▶ ou tournez le cadran MULTI JOG. L'unité saute les pistes en avant lorsque vous tournez le cadran vers la droite et vers l'arrière quand vous le tournez vers la gauche.

Pour enlever le disque, appuyez sur la touche OPEN/CLOSE.

Pour commencer la lecture lorsque l'appareil est éteint (Fonction de lecture directe).

Appuyez sur la touche CD. L'appareil s'allume et la lecture du disque inséré commence.

Pour changer le disque avant la lecture, appuyez sur la touche de position OPEN/CLOSE pour ouvrir le compartiment.

Pour vérifier le temps qui reste

En cours de lecture, appuyez sur la touche EDIT/CHECK tout en appuyant sur la touche SHIFT. Le temps qui reste avant que toutes les pistes aient fini d'être lues est alors affiché. Pour rétablir l'affichage du temps de lecture, répétez le procédé antérieur.

Sélection d'une piste avec la télécommande

Appuyez sur les touches numériques et sur la touche +10 pour sélectionner une piste.

Exemple:

Pour sélectionner la 25ème piste, appuyez sur les touches +10, +10 et 5.

Pour sélectionner la 10ème piste, appuyez sur les touches +10 et 0.

La lecture de la piste sélectionnée commence et se poursuit jusqu'à la fin du disque.

## REMARQUE

- N'utilisez pas de CDs de façon irrégulière (comme par exemple ceux en losanges ou octogonaux) pouvant occasionner ainsi un mauvais fonctionnement.
- Quand vous insérez un disque de 8 cm, placez-le sur le cercle interne dans le compartiment.
- Ne placez pas plus d'un disque compact à la fois dans le compartiment.
- Vous ne pouvez pas sauter les pistes d'un disque compact en tournant le cadran MULTI JOG quand celui-ci est utilisé pour régler BBE, T-BASS ou EQ ou pour activer ou désactiver le système DOLBY NR.

## LECTURE ALÉATOIRE

Toutes les pistes sur le disque peuvent être lues de façon aléatoire.

**Appuyez sur la touche RANDOM tout en appuyant sur la touche SHIFT sur la télécommande.**

“RANDOM” est alors affiché.

Pour annuler la lecture aléatoire, répétez la même opération.

### REMARQUE

- Même en appuyant sur la touche ◀ ou en tournant le cadran MULTI JOG, il ne vous est pas possible de sauter une piste que vous avez écoutée précédemment. L'appareil retourne uniquement au début de la piste en cours de lecture.
- Si vous sélectionnez une piste avec les touches numériques de la télécommande, la lecture de la piste sélectionnée commence et le mode lecture aléatoire est annulé.

## LECTURE RÉPÉTÉE

Il est possible d'écouter à plusieurs reprises une piste individuelle ou toutes les pistes.

**Tout en appuyant sur la touche SHIFT, appuyez à plusieurs reprises sur la touche REPEAT sur la télécommande.**

“1” s'allume quand la lecture répétée d'une seule piste est sélectionnée et

“2” s'allume quand la lecture répétée de toutes les pistes est sélectionnée.

Pour annuler la lecture répétée, appuyez de nouveau sur les touches susmentionnées.

### Pour répéter la lecture aléatoire

Appuyez tout d'abord sur la touche RANDOM tout en appuyant sur la touche SHIFT sur la télécommande afin d'activer la lecture aléatoire.

Puis appuyez sur la touche REPEAT tout en appuyant sur la touche SHIFT sur la télécommande de façon à ce que “1” s'allume.

## LECTURE PROGRAMMÉE

Il est possible de programmer jusqu'à 30 pistes sur le disque inséré.

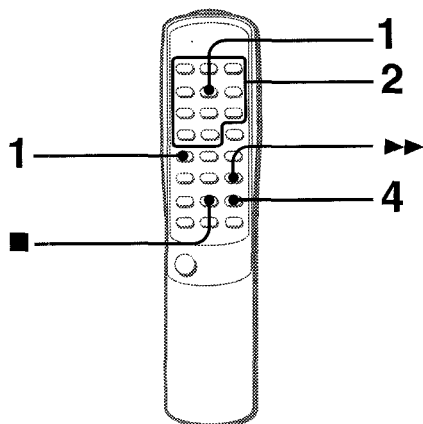

Utilisez la télécommande.

**1 Appuyez sur la touche PRGM tout en appuyant sur la touche SHIFT dans le mode d'arrêt.**

“PRGM” clignote alors sur l'affichage.

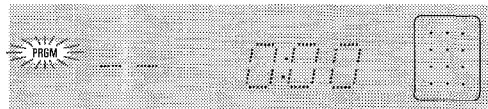

Si vous appuyez sur la touche ▶ avant d'aller au point 2, le mode de programmation s'annule et la lecture de la première piste du CD commencera.

**2 Appuyez sur les touches numériques et sur la touche +10 pour programmer une piste.**

**Exemple :**

Pour sélectionner la 12ème piste, appuyez sur les touches +10 et 2.

Pour sélectionner la 20ème piste, appuyez deux fois sur la touche +10 et une fois sur la touche 0.

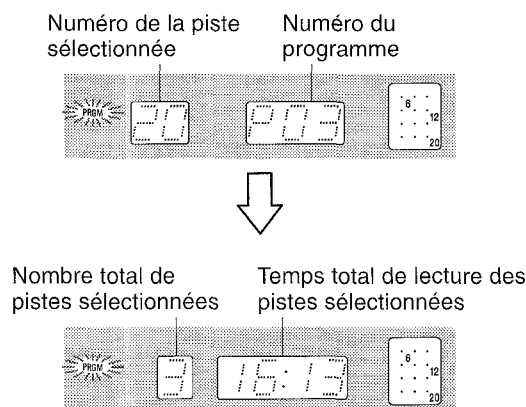

**3 Répétez l'opération 2 pour programmer d'autres pistes.**

**4 Appuyez sur la touche ▶ pour commencer la lecture.**

### Pour vérifier le programme

Chaque fois que vous appuyez sur la touche ▶▶ dans le mode d'arrêt, un numéro de piste et un numéro de programme sont affichés.

### Pour effacer le programme

Appuyez sur la touche ■ dans le mode d'arrêt.

### Pour ajouter des pistes au programme

Avant la lecture, répétez l'opération 2. La piste sera programmée après la dernière piste.

### Pour changer les pistes programmées

Effacez le programme et répétez toutes les opérations.

### REMARQUE

Pendant la lecture programmée, les touches EDIT/CHECK, RANDOM et les touches numériques ne fonctionnent pas.

## UTILISATION

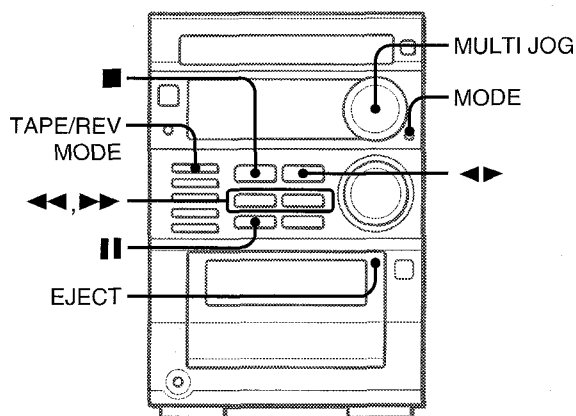

## INSERTION DES CASSETTES

- Vous pouvez sélectionner un mode de défilement arrière pour écouter une face ou les deux faces de la cassette.
- Utilisez des cassettes de Type I (normal), de Type II (high/CrO<sub>2</sub>) ou de Type IV (métal) pour la lecture.

Appuyez sur la touche TAPE/REV MODE, puis appuyez sur la touche EJECT pour ouvrir le compartiment de la cassette.

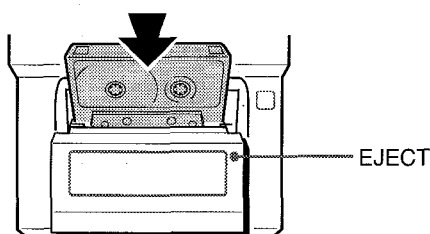

Insérez la cassette avec le côté ouvert vers le bas. Poussez sur le compartiment de la cassette pour le refermer.

## Pour sélectionner un mode de défilement arrière

Chaque fois que vous appuyez sur la touche TAPE/REV MODE, le mode de défilement arrière change.

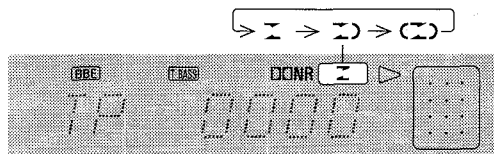

- Pour écouter une seule face, sélectionnez I.
- Pour écouter la face avant et la face arrière une seule fois, sélectionnez II.
- Pour écouter les deux faces à plusieurs reprises, sélectionnez III.

## LECTURE D'UNE CASSETTE

Insérez une cassette.

- 1 Appuyez à plusieurs reprises sur la touche MODE jusqu'à ce que "DOLBY" apparaisse sur l'affichage. Puis tournez le cadran MULTI JOG vers la droite ou vers la gauche dans les 10 secondes qui suivent pour activer ou désactiver le système Dolby NR en fonction de la cassette à lire.

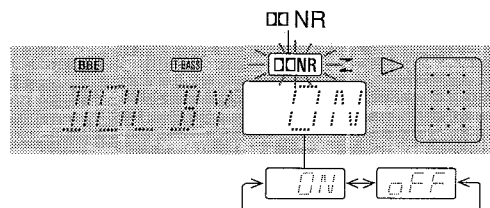

Pour les cassettes enregistrées avec réduction du bruit DOLBY NR, activez  NR.

Pour les cassettes enregistrées sans réduction du bruit DOLBY NR, désactivez  NR.

- 2 Appuyez sur la touche pour commencer la lecture.

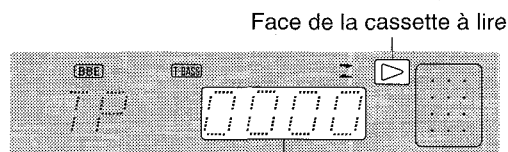

Le compteur de la bande indique la longueur de défilement de la bande. (Celle-ci disparaît lorsqu'il n'y a aucune bande à l'intérieur.)

- : La face avant est en train d'être lue (défilement avant).
- : La face arrière est en train d'être lue (défilement arrière)

Pour arrêter la lecture, appuyer sur la touche .

Pour interrompre temporairement la lecture, appuyez sur la touche . Pour reprendre la lecture, appuyez de nouveau sur cette touche.

Pour changer la face à lire, appuyez sur la touche dans le mode de lecture.

Pour faire avancer la bande rapidement ou pour la rebobiner, appuyez sur la touche ou dans le mode d'arrêt. Puis appuyez sur la touche pour arrêter la cassette.

## Pour commencer la lecture lorsque l'appareil est éteint (Fonction de lecture directe)

Appuyez sur la touche TAPE/REV MODE. L'appareil se met en marche et la lecture de la cassette insérée commence.

## Pour régler le compteur à 0000:

Appuyez sur la touche dans le mode d'arrêt. Le compteur est également mis à 0000 lorsque vous ouvrez le compartiment de la cassette.



## DÉTECTEUR DE MUSIQUE

S'il y a un espace vide entre chaque piste, il est facile de chercher, pendant la lecture, le commencement de la piste en cours de lecture ou de la piste suivante.

**Quand l'indicateur ▷ apparaît sur l'affichage**, appuyez sur la touche ►► pour passer à la piste suivante ou sur la touche ◀◀ pour aller au début de la piste en cours de lecture.

**Quand l'indicateur ◁ apparaît sur l'affichage**, appuyez sur la touche ◀◀ pour passer à la piste suivante ou sur la touche ►► pour aller au début de la piste en cours de lecture.

Il est possible que cette fonction de recherche soit incapable de détecter des pistes dans les conditions suivantes :

- Espaces vides de moins de 4 secondes entre les pistes.
- Espaces vides bruyants.
- Longs passages de sons faibles.
- Bas niveau général d'enregistrement

### Au sujet des cassettes

- **Pour éviter un effacement accidentel de la bande**, utilisez un tournevis ou un autre objet pointu afin d'enlever les pastilles en plastique sur la cassette après avoir effectué l'enregistrement.

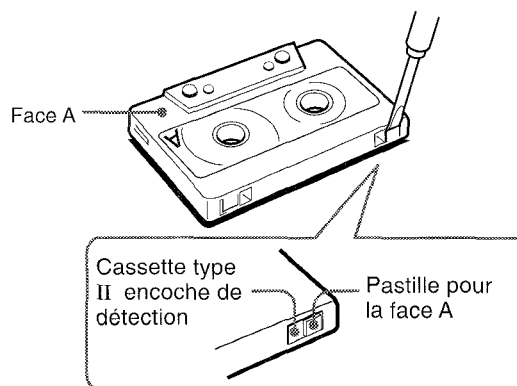

Pour enregistrer de nouveau sur la cassette, recouvrez avec du ruban adhésif les cavités laissées ouvertes par l'enlèvement des pastilles. (Sur les cassettes de Type II, veillez à ne pas recouvrir l'encoche de détection de cassette Type II.)

- **La bande magnétique des cassettes de 120 minutes ou plus** est extrêmement fine et elle se déforme ou s'abîme facilement. Il n'est pas recommandé d'utiliser ce type de cassettes.
- **Rattrapez le jeu dans la bande** avec un crayon ou un outil similaire avant d'utiliser la cassette. Une bande magnétique lâche risque de se casser ou se coincer dans le mécanisme.

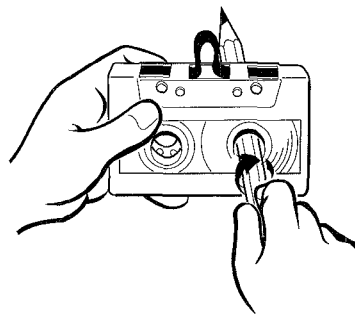

### Système de réduction du bruit DOLBY NR

Le système de réduction du bruit Dolby réduit le bruit de sifflement de la bande.

Pour obtenir une qualité du son optimum lorsqu'on écoute une cassette enregistrée avec le système DOLBY NR, activez le système DOLBY NR.

## ENREGISTREMENT DE BASE

Cette section explique comment effectuer un enregistrement en utilisant le syntoniseur, le lecteur de disque compact, l'enregistreur MD ou un appareil externe.

### REMARQUE

Quand un enregistreur MD ou un autre appareil optionnel est connecté à cette chaîne, vous pouvez également effectuer un enregistrement à partir d'un MD ou en utilisant l'appareil connecté.

Pour savoir comment connecter un enregistreur MD ou tout autre appareil optionnel, consultez la page 17.

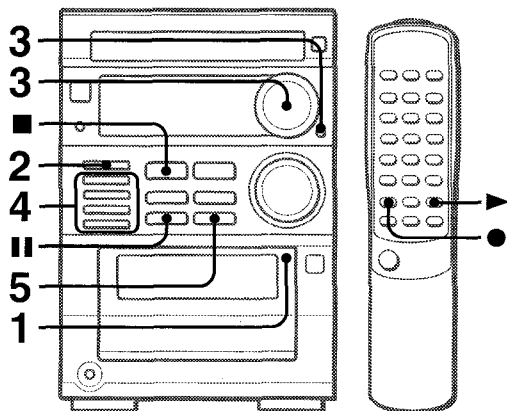

### Préparation

- Réglez la cassette à l'endroit où l'enregistrement doit commencer.
- Utilisez des cassettes de type I (normal) ou de type II (high/CrO<sub>2</sub>) pour enregistrer.

### 1 Insérez la cassette sur laquelle vous voulez enregistrer dans la platine.

Insérez la cassette avec le côté sur lequel vous voulez enregistrer en premier tourné vers l'extérieur et le côté ouvert tourné vers le bas.

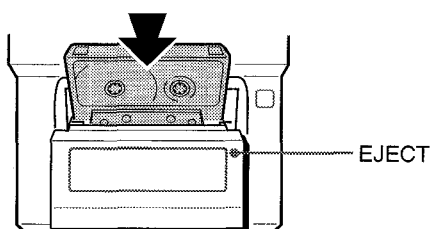

### 2 Appuyez sur la touche TAPE/REV MODE pour sélectionner le mode de défilement arrière.

Pour enregistrer sur une seule face, sélectionnez .

Pour enregistrer sur les deux faces, sélectionnez ou .

### 3 Appuyez à plusieurs reprises sur la touche MODE jusqu'à ce que "DOLBY" apparaisse sur l'affichage. Puis tournez le cadran MULTI JOG vers la droite ou vers la gauche dans les 10 secondes qui suivent pour activer ou désactiver le système Dolby NR.

Pour enregistrer en DOLBY NR, tournez le cadran pour qu'apparaisse "DOLBY ON" sur l'affichage. (L'indication s'active également).

Pour enregistrer sans DOLBY NR, tournez le cadran pour qu'apparaisse "DOLBY OFF" sur l'affichage.

### 4 Appuyez sur une des touches de fonction et préparez la source à enregistrer.

**Pour enregistrer un disque compact**, appuyez sur la touche CD et insérez le disque.

**Pour enregistrer une émission de radio**, appuyez sur la touche TUNER/BAND et réglez le syntoniseur sur une station.

**Pour enregistrer à partir d'un MD**, appuyez sur la touche MD et insérez un MD.

**Pour enregistrer à partir de la source connectée**, appuyez sur la touche VIDEO/AUX et apprêtez-vous à commencer la lecture.

### 5 Appuyez sur la touche ● pour commencer l'enregistrement.

Lorsque la fonction sélectionnée est CD, la lecture et l'enregistrement commencent simultanément.

Lorsque la fonction sélectionnée est MD ou VIDEO/AUX, faites commencer la lecture.

**Pour arrêter l'enregistrement**, appuyez sur la touche ■.

**Pour interrompre l'enregistrement temporairement**, appuyez sur la touche ||. (Applicable quand la source est TUNER, MD ou VIDEO/AUX). Pour reprendre l'enregistrement, appuyez de nouveau sur cette touche.

### Pour commencer l'enregistrement avec la télécommande

Appuyez tout d'abord sur la touche ●, puis sur la touche ▶ dans les deux secondes qui suivent.

## INSERTION D'ESPACES VIDES

L'insertion d'espaces vides de 4 secondes permet l'activation de la fonction Détecteur de musique (applicable quand la source est TUNER, MD ou VIDEO/AUX).

### 1 Appuyez sur la touche ● pendant l'enregistrement ou dans le mode de pause d'enregistrement.

La touche ● clignote pendant 4 secondes et la bande défile sans être enregistrée. Après 4 secondes, la platine entre dans le mode de pause d'enregistrement.

### 2 Appuyez sur la touche || afin de reprendre l'enregistrement.

**Pour insérer un espace vide de moins de 4 secondes**, appuyez de nouveau sur la touche ● tandis que cette touche clignote.

**Pour insérer des espaces vides de plus de 4 secondes**, après que la platine est entrée dans le mode de pause d'enregistrement, appuyez de nouveau sur la touche ●. Chaque fois que vous appuyez sur cette touche, un espace vide de 4 secondes est ajouté.

### Pour effacer un enregistrement

1 Insérez la cassette à effacer dans la platine.

2 Réglez la position de bande à l'endroit où vous voulez commencer à effacer.

3 Appuyez sur la touche VIDEO/AUX.

Si un appareil optionnel est connecté aux prises VIDEO/AUX, éteignez-le.

4 Appuyez sur la touche ● pour commencer à effacer.

# ENREGISTREMENT AVEC MONTAGE AI

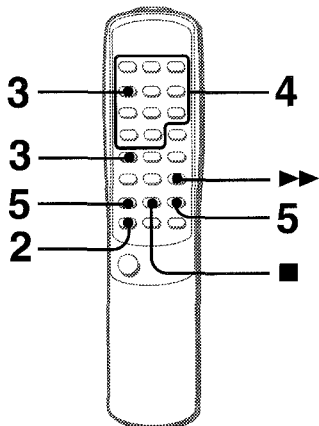

La fonction de montage AI permet d'enregistrer des disques compacts sans se soucier de la longueur de la bande ni de la longueur des pistes. Quand vous insérez un disque compact, l'appareil calcule automatiquement la longueur des pistes. Si besoin est, l'ordre des pistes est modifié de manière à ce qu'aucune piste ne soit coupée.  
(AI = intelligence artificielle)

## REMARQUE

L'enregistrement avec montage AI ne peut pas commencer au milieu de la bande. Il faut enregistrer la bande à partir du début d'une des deux pistes de la cassette.

Utilisez la télécommande pour les opérations 3 à 5.

**1 Insérez la cassette dans la platine et activez ou désactivez le système Dolby NR avec la touche MODE et le cadran MULTI JOG.** (Consultez la section intitulée "ENREGISTREMENT DE BASE", opération 3).

Insérez la cassette avec la face sur lequel enregistrer en premier tourné vers l'extérieur.

**2 Appuyez sur la touche CD sur l'unité principale afin que "CD" soit affiché, et insérez le disque.**

Vous pouvez utiliser la touche FUNCTION sur la télécommande pour afficher "CD".

**3 Appuyez une fois sur la touche EDIT/CHECK tout en appuyant sur la touche SHIFT.**

"EDIT" s'allume et "AI" clignote sur l'affichage.

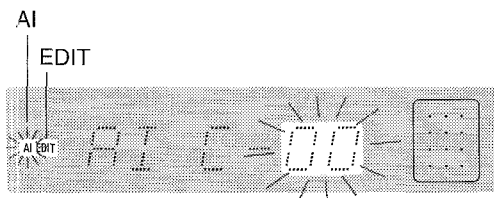

**4 Appuyez sur les touches numérotées pour indiquer la longueur de la bande.**

Vous pouvez spécifier une longueur située entre 10 et 99 minutes.

Exemple : Si vous utilisez une cassette de 60 minutes, appuyez sur les touches 6 et 0.

Le micro-ordinateur détermine en quelques secondes les pistes à enregistrer de chaque côté de la cassette.

- Vous pouvez également utiliser les touches ◀◀ et ▶▶ et le sélecteur MULTI JOG afin d'indiquer la longueur de la bande.

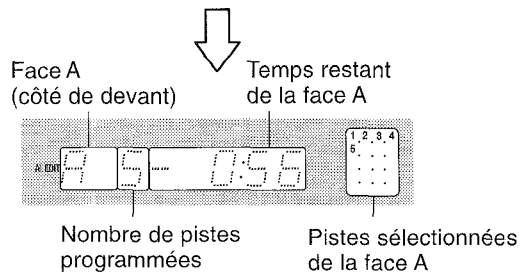
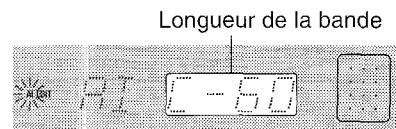

**5 Appuyez tout d'abord sur la touche ● puis sur la touche ► dans les 2 secondes qui suivent afin de commencer l'enregistrement.**

La bande est rebobinée jusqu'au début de la piste de la face avant, le premier segment défile pendant 10 secondes puis l'enregistrement commence. Quand l'enregistrement sur le côté avant (face A) se termine, l'enregistrement sur le côté arrière (face B) commence.

## Pour arrêter l'enregistrement

Appuyez sur la touche ■. L'enregistrement et la lecture du CD s'arrêtent immédiatement.

## Pour désactiver le programme de montage

Appuyez deux fois sur la touche ■; "EDIT" disparaît alors de l'affichage.

## Pour vérifier l'ordre des numéros de pistes programmés

Avant l'enregistrement, appuyez sur la touche EDIT/CHECK tout en appuyant sur la touche SHIFT pour sélectionner la face A ou B, puis appuyez à plusieurs reprises sur la touche ▶▶.

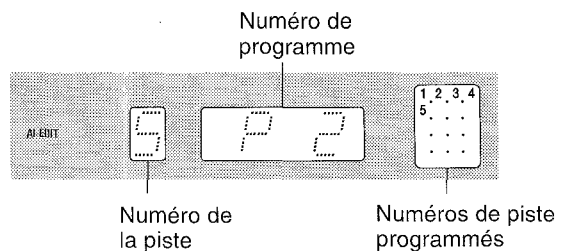

## Temps sur les cassettes et temps de montage

Le temps d'enregistrement réel sur la cassette est généralement un peu plus long que le temps d'enregistrement spécifié imprimé sur l'étiquette. Cet appareil peut programmer les pistes de manière à utiliser ce temps supplémentaire.

## REMARQUE

- L'enregistrement est interdit si la pastille empêchant la cassette d'être effacée a été enlevée sur l'un ou l'autre côté de la cassette.
- Vous ne pouvez pas utiliser la fonction de montage AI sur les disques contenant 31 pistes ou plus.

ENREGISTREMENT

F

# ENREGISTREMENT AVEC MONTAGE PROGRAMMÉ

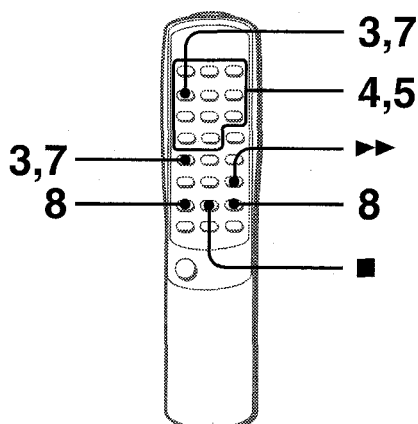

La fonction de montage programmé permet l'enregistrement de disques compacts tout en vérifiant le temps qui reste de chaque côté de la cassette à mesure que les pistes sont programmées

## REMARQUE

L'enregistrement avec montage programmé ne peut pas commencer à un endroit quelconque au milieu de la bande. Il faut enregistrer la bande à partir du début d'une des deux faces de la cassette.

Utilisez la télécommande pour les opérations 3 à 8.

**1 Insérez la cassette dans la platine et activez ou désactivez le système DOLBY NR avec la touche MODE et le cadran MULTI JOG.** (Consultez la section intitulée "ENREGISTREMENT DE BASE", opération 3).

Insérez la cassette avec la face sur lequel enregistrer en premier tournée vers l'extérieur.

**2 Appuyez sur la touche CD sur l'unité principale afin que "CD" soit affiché, et insérez le disque.** Vous pouvez utiliser la touche FUNCTION sur la télécommande pour afficher "CD".

**3 Appuyez deux fois sur la touche EDIT/CHECK tout en appuyant sur la touche SHIFT.** "EDIT" s'allume et "PRGM" clignote sur l'affichage.

**4 Appuyez sur les touches numérotées pour indiquer la longueur de la bande.**

Vous pouvez spécifier une longueur située entre 10 et 99 minutes.

Exemple: Si vous utilisez une cassette de 60 minutes, appuyez sur les touches 6 et 0.

• Vous pouvez également utiliser les touches ◀ et ▶ et le sélecteur MULTI JOG afin d'indiquer la longueur de la bande.

Face A de la bande (côté de devant)

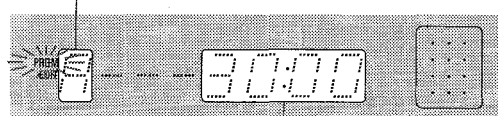

Temps maximum d'enregistrement sur la face A

**5 Appuyez sur les touches numérotées afin de programmer une piste.**

Exemple : Pour sélectionner la 10ème piste, appuyez sur les touches numérotées +10 et 0.

**6 Répétez l'opération 5 pour les autres pistes pour la face A de la bande.**

Il est impossible de programmer une piste dont le temps de lecture est plus long que le temps qui reste sur la bande.

Piste sélectionnée

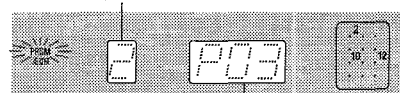

Numéro du programme



Nombre total de pistes programmées Pistes programmées

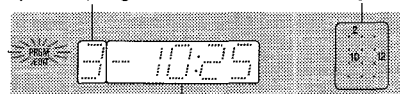

Temps restant de la face A

**7 Appuyez sur la touche EDIT/CHECK tout en appuyant sur la touche SHIFT afin de sélectionner la face B de la bande et programmer les piste pour la face B.**

Après vous être assuré que B est bien affiché, répétez l'opération 5.

Face B (revers)

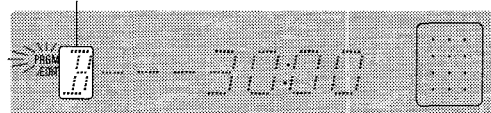

**8 Appuyez sur la touche ● puis sur la touche ▶ dans les 2 secondes qui suivent afin de commencer l'enregistrement.**

La bande est rebobinée jusqu'au début de la piste de la face avant, le premier segment défile pendant 10 secondes puis l'enregistrement commence. Quand l'enregistrement sur le côté avant (face A) se termine, l'enregistrement sur le côté arrière (face B) commence.

**Pour arrêter l'enregistrement**

Appuyez sur la touche ■. L'enregistrement et la lecture du CD s'arrêtent immédiatement.

**Pour vérifier l'ordre des numéros des pistes programmées**

Avant de commencer l'enregistrement, appuyez sur la touche EDIT/CHECK tout en appuyant sur la touche SHIFT afin de sélectionner la face A ou la face B, puis appuyez à plusieurs reprises sur la touche ▶.

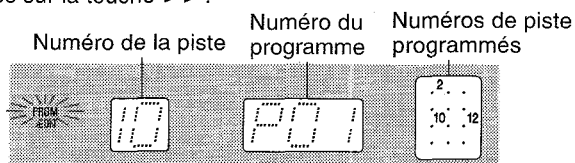

**Pour changer le programme sur chaque face de la bande**

Appuyez sur la touche EDIT/CHECK tout en appuyant sur la touche SHIFT afin de sélectionner la face A ou la face B, puis appuyez sur la touche ■ afin d'effacer le programme de la face de la bande sélectionnée. Puis programmez de nouveau les pistes du disque compact.

**Pour désactiver le programme de montage**

Appuyez sur la touche ■. "EDIT" disparaît alors de l'affichage.

## REMARQUE

L'enregistrement est interdit si la pastille empêchant la cassette d'être effacée a été enlevée sur l'un ou l'autre côté de la cassette.

# RÉGLAGE DE LA MINUTERIE

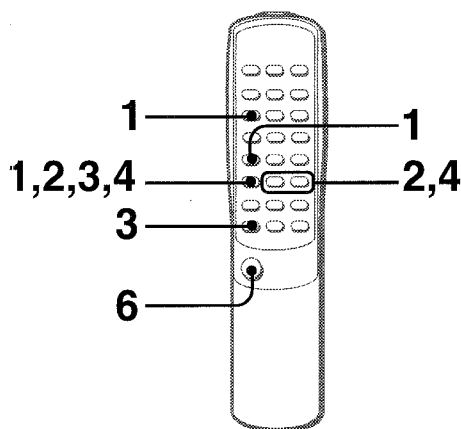

L'appareil peut être allumé chaque jour à une heure spécifiée grâce à la minuterie incorporée.

## Préparation

Assurez-vous que l'horloge est réglée à la bonne heure (consultez la page 5).

Utilisez la télécommande.

- Appuyez à plusieurs reprises sur la touche **TIMER** tout en appuyant sur la touche **SHIFT** afin d'afficher ☉, puis appuyez sur la touche **||** dans les 4 secondes qui suivent.

☉ est alors affiché et l'heure clignote.

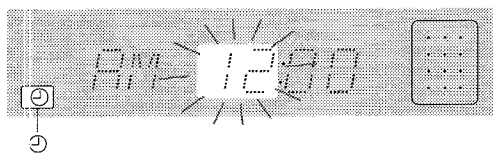

### REMARQUE

Si vous n'appuyez pas sur la touche **||** dans les 4 secondes qui suivent, il est possible qu'une autre opération commence.

- Réglez l'heure d'allumage par la minuterie en appuyant sur la touche **◀** ou **▶** ou en tournant le cadran **MULTI JOG** et appuyez sur la touche **||**. Répétez cette opération afin de régler les minutes de l'heure d'allumage par la minuterie.

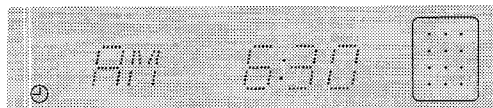

Une fois que vous avez réglé l'heure d'allumage par la minuterie, un des noms des sources clignotent alternativement sur l'affichage.

- Appuyez à plusieurs reprises sur la touche **FUNCTION** afin de sélectionner une source et appuyez sur la touche **||**.

• Si vous appuyez sur la touche **TUNER**, vous ne pouvez pas sélectionner la bande de fréquences pendant cette opération.

- Sélectionnez la durée de la période d'activation de l'appareil par la minuterie avec la touche **◀** ou **▶** ou le cadran **MULTI JOG** et appuyez sur la touche **||**.

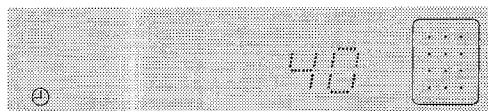

Vous pouvez régler la durée de la période d'activation de l'appareil par la minuterie entre 5 et 240 minutes, par pas de 5 minutes.

- Préparez la source.

Pour écouter un disque compact, insérez le disque.

Pour écouter une cassette, insérez la cassette dans la platine.

Pour écouter la radio, sélectionnez la bande et accordez le récepteur sur une station.

Pour écouter un MD, réglez la minuterie de l'enregistreur MD (avec une minuterie extérieure) et préparez la lecture du MD.

Pour écouter un des appareils connectés aux prises **VIDEO/AUX**, réglez la minuterie de la source connectée (avec une minuterie extérieure) et préparez la lecture.

- Appuyez sur la touche **POWER** afin d'allumer l'appareil après avoir réglé le volume et la tonalité.

☉ reste affiché après l'extinction de l'appareil (minuterie dans le mode d'attente).

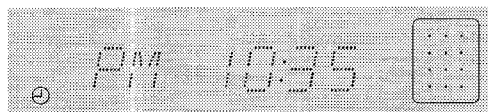

Quand l'heure d'allumage par la minuterie est atteinte, l'appareil s'allume et commence à émettre les sons venant de la source sélectionnée.

### Pour vérifier l'heure et la source spécifiées

Appuyez sur la touche **TIMER** tout en appuyant sur la touche **SHIFT** sur la télécommande. L'heure d'allumage par la minuterie et le nom de la source sélectionnée sont affichés pendant 4 secondes. Cependant, la durée de la période d'activation par la minuterie ne sera pas affichée.

## ENREGISTREMENT COMMANDÉ PAR MINUTERIE

L'enregistrement commandé par minuterie n'est possible qu'avec les sources **TUNER** et **VIDEO/AUX** (avec une minuterie externe).

- Appuyez deux fois sur la touche **TIMER** tout en appuyant sur la touche **SHIFT** sur la télécommande de manière à ce que ☉ et **REC** apparaissent sur l'affichage, puis appuyez sur la touche **||**.

Répétez les opérations décrites ci-dessus à partir de l'opération 2 et insérez dans la platine la cassette sur laquelle vous voulez enregistrer après avoir effectué l'opération 5.

### Pour annuler temporairement le mode d'attente de la minuterie

Appuyez sur la touche **TIMER** tout en appuyant sur la touche **SHIFT** sur la télécommande de manière à faire disparaître ☉ (et **REC**) de l'affichage. Pour rétablir le mode d'attente de la minuterie, appuyez de nouveau sur ces touches afin d'afficher ☉ (et **REC**).

### Pour utiliser l'appareil alors que la minuterie est réglée

Vous pouvez utiliser l'appareil normalement après avoir réglé la minuterie.

Avant d'éteindre l'appareil, répétez l'opération 5 afin de préparer la source, puis réglez le volume et la tonalité.

### REMARQUE

- La lecture et l'enregistrement commandés par la minuterie ne commenceront que si l'appareil est éteint.
- Il est impossible d'allumer et d'éteindre les appareils connectés au moyen de la minuterie incorporée dans cet appareil. Utilisez une minuterie externe.

## RÉGLAGE DE LA MINUTERIE DE SOMMEIL

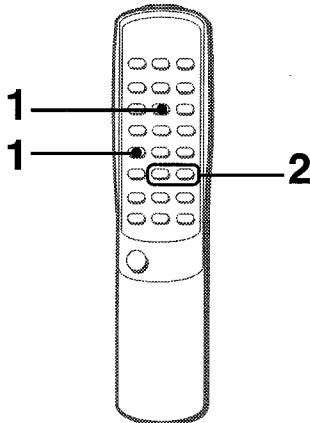

L'appareil peut être éteint automatiquement à un moment spécifié.

Utilisez la télécommande.

### 1 Appuyez sur la touche SLEEP tout en appuyant sur la touche SHIFT.

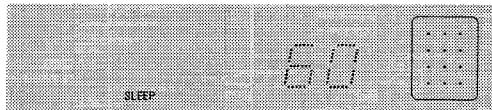

### 2 Dans les 4 secondes qui suivent, appuyez sur la touche ◀ ou ▶ afin de spécifier le temps pendant lequel l'appareil doit rester éteint.

Chaque fois que vous appuyez sur la touche, le temps change entre 5 et 240 minutes, par pas de 5 minutes.

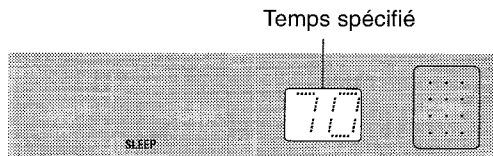

### Pour vérifier le temps qui reste avant que l'appareil soit éteint

Appuyez une fois sur la touche SLEEP tout en appuyant sur la touche SHIFT. Le temps restant s'affichera pendant 4 secondes.

### Pour annuler la minuterie de sommeil

Appuyez deux fois sur la touche SLEEP tout en appuyant sur la touche SHIFT. "SLEEP" disparaît alors de l'affichage. (L'indication "SLEEP OFF" apparaît.)

## CONNEXION D'UN APPAREIL OPTIONNEL

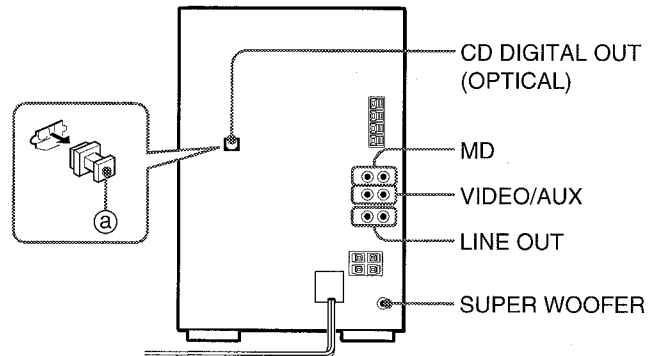

Consultez les instructions d'utilisation de l'appareil connecté pour avoir plus de détails.

- Les cordons de raccordement ne sont pas fournis. Procurez-vous les cordons de raccordement adéquats.
- Renseignez-vous auprès de votre distributeur Aiwa local pour connaître les appareils optionnels disponibles.

### PRISES VIDEO/AUX ET PRISES MD

Cet appareil peut recevoir par ces prises des signaux sonores analogiques d'entrée.

Utilisez un câble à fiches phono RCA pour connecter un appareil (tourne-disque, lecteur de disques laser, magnéto, T.V, MD, etc.).

Il est convenable d'utiliser des prises MD pour connecter un enregistreur MD.

Connectez la fiche rouge à la prise droite et la fiche blanche à la prise gauche.

### Connexion d'un tourne-disque

Utilisez un tourne-disque AIWA muni d'un amplificateur égaliseur incorporé.

### PRISE (OPTIQUE) DE SORTIE NUMÉRIQUE DE CD

Par cette prise, l'appareil peut émettre des signaux sonores numériques de disques compacts. Utilisez un câble optique afin de connecter le matériel audionumérique (amplificateur numérique, platines de bandes audionumériques, enregistreur MD etc.).

Enlevez le chapeau protecteur ① de la prise CD DIGITAL OUT (OPTICAL). Puis connectez une fiche de câble optique à la prise CD DIGITAL OUT (OPTICAL).

### Quand la prise CD DIGITAL OUT (OPTICAL) n'est pas utilisée

Mettez le chapeau protecteur fourni.

### PRISES LINE OUT

Par ces prises, l'appareil peut émettre des signaux sonores analogiques pour toutes les fonctions.

Utilisez un câble pourvu de fiches audio RCA afin de connecter les appareils électroacoustiques.

### REMARQUE

Ne connectez pas simultanément des appareils aux prises LINE OUT et aux prises VIDEO/AUX.

Sinon, il pourrait se produire un mauvais fonctionnement de même que des parasites.

### PRISE SUPER WOOFER

Connectez à cette prise un sub woofer alimenté optionnel muni d'un amplificateur incorporé.

## ÉCOUTE DE SOURCES EXTERNES

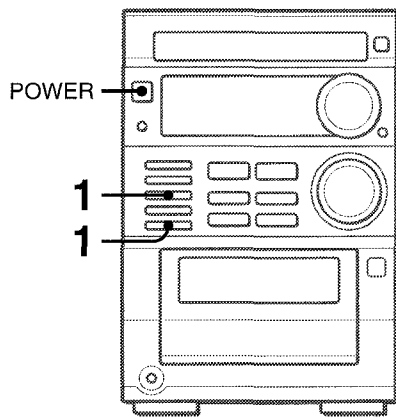

Pour écouter les appareils connectés aux prises VIDEO/AUX ou aux prises MD, procédez de la façon suivante.

- 1 Appuyez sur la touche VIDEO/AUX quand vous voulez utiliser l'appareil connecté aux prises VIDEO/AUX ou appuyez sur la touche MD quand vous voulez utiliser l'appareil connecté aux prises MD.

"VIDEO" OU "MD" est alors affiché.

- 2 Utilisez l'appareil connecté.

### Pour changer le nom de la source sur l'affichage

Lorsque vous appuyez sur la touche VIDEO, "VIDEO" est affiché initialement. Vous pouvez changer le nom affiché pour "AUX" ou "TV".

Avec l'appareil allumé, appuyez sur la touche POWER tout en appuyant sur la touche VIDEO/AUX.

Répétez cette opération pour choisir un des noms.

## SOINS ET ENTRETIEN

Vous devez effectuer un entretien périodique de votre chaîne et du logiciel afin d'optimiser leur bon fonctionnement.

### Pour nettoyer le coffret

Utilisez un chiffon doux et sec.

Si les surfaces sont extrêmement sales, utilisez un chiffon doux légèrement humecté d'une solution de détergent doux. N'utilisez pas de solvants forts tels que de l'alcool, de la benzine ou du diluant car ils pourraient endommager la finition de l'appareil.

### Pour nettoyer les têtes de lecture et les voies de défilement la bande

Toutes les dix heures d'utilisation, nettoyez les têtes et les voies de défilement de la bande en utilisant une cassette de nettoyage ou un coton-tige imbibé de produit de nettoyage ou d'alcool dénaturé. (Vous pouvez vous procurer des kits de nettoyage dans le commerce).

Si vous utilisez un coton-tige pour le nettoyage, essuyez la tête d'enregistrement/de lecture, la tête d'effacement, les cabestans et les galets presseurs.

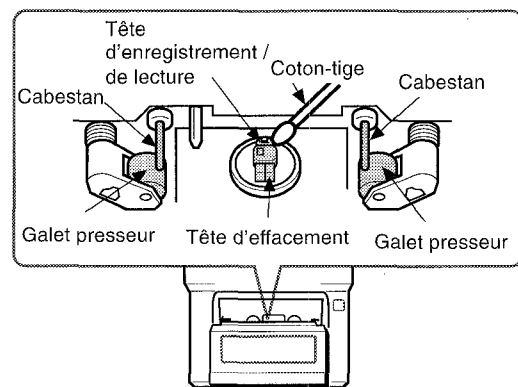

Après avoir nettoyé les têtes et les voies de défilement de la bande à l'aide d'une cassette de nettoyage ou d'un coton-tige humide, attendez que les parties nettoyées soient complètement sèches avant d'insérer une cassette.

### Pour démagnétiser les têtes

Il se peut que les têtes deviennent magnétisées après une longue période d'utilisation. Cela peut réduire la qualité du son des cassettes enregistrées et augmenter le bruit. Après 20 à 30 heures d'utilisation, démagnétisez les têtes avec un démagnétiseur quelconque, que vous pouvez trouver dans le commerce.

### Soin des disques

- Lorsqu'un disque est sale, essuyez-le avec un chiffon de nettoyage, en partant du centre et en allant vers l'extérieur.

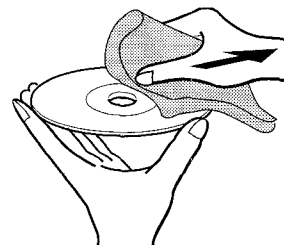

- Après avoir écouté un disque, rangez-le dans sa boîte. Ne laissez pas le disque dans un endroit chaud ou humide.

### Soin des cassettes

- Rangez les cassettes dans leur boîte après leur utilisation.
- Ne laissez pas les cassettes près d'aimants, de moteurs électriques, de téléviseurs ni d'aucune autre source de champ magnétique. Cela affecterait la qualité du son et provoquerait du bruit.
- N'exposez pas les cassettes à la lumière directe du soleil et ne laissez pas dans une voiture garée en plein soleil.

# SPÉCIFICATIONS

## Unité principale XR-M35

### Partie syntoniseur FM

Gamme d'accord	87,5 MHz à 108 MHz
Sensibilité utilisable (IHF)	13,2 dBf
Bornes d'antenne	75 ohms (asymétriques)

### Partie syntoniseur AM

Gamme d'accord	530 kHz à 1710 kHz (par pas de 10 kHz) 531 kHz à 1602 kHz (par pas de 9 kHz)
Sensibilité utilisable	350 V/m
Antenne	Antenne cadre

### Partie amplificateur

Puissance de sortie	25W par canal, min RMS à 6 ohms, de 60 Hz à 15 kHz, avec pas plus de 1% de distorsion harmonique totale
Distorsion harmonique totale	0,08% (15 W, 1kHz, 6 ohms, DIN AUDIO)
Entrées	VIDEO/AUX : 400 mV MD : 400 mV
Sorties	SUPER WOOFER : 1,4 V SPEAKERS : acceptent des haut-parleurs de 6 ohms ou plus. LINE OUT : 1,4 mV PHONES (mini-prise stéréo): accepte un casque d'écoute de 16 ohms ou plus.

### Partie platine cassette

Format des pistes	4 pistes, 2 canaux stéréo
Réponse en fréquence	Bande CrO <sub>2</sub> : 50 Hz – 16000 Hz Bande normale : 50 Hz – 15000 Hz
Rapport signal / bruit	62 dB (Système Dolby NR activé, niveau de pointe de bande CrO <sub>2</sub> )
Système d'enregistrement	Polarisation alternative
Têtes	1 tête d'enregistrement/de lecture /d'effacement x 1

### Partie lecteur de disques compacts

Laser	Laser à semi-conducteur ( $\lambda = 780 \text{ nm}$ )
Dénumérateur	1 bit dual
Rapport signal/bruit	94 dB (1 kHz, 0 dB)
Distorsion harmonique	0,05 % (1 kHz, 0 dB)
Pleurage et scintillement	Non mesurables

### Système de haut-parleurs SX-M35

Type d'enceinte	À 2 voies, à basse réflexe (type à blindage magnétique)
Haut-parleurs	Woofers: 130 mm type conique Tweeter: 60 mm type conique
Impédance	6 ohms
Niveau de pression acoustique de sortie	87 dB/W/m
Dimensions (L x H x P)	155 x 260 x 245 mm
Poids	2,5 kg

### Spécifications Générales

Alimentation requise	120 V, 60 Hz
Puissance consommée	50W
Dimensions de l'unité principale (L x H x P)	175 x 260 x 277 mm
Poids de l'unité principale	4,3 kg

Les spécifications et l'aspect extérieur de cet appareil peuvent être modifiés sans préavis.

## BBE SYSTEM

L'appellation "BBE" et le symbole "BBE" sont des marques de fabrique de BBE Sound, Inc.  
Sous licence de BBE Sound, Inc.

### DOLBY NR

Système de réduction de bruit DOLBY NR fabriqué sous licence de DOLBY NR Laboratories Licensing Corporation.  
"DOLBY NR" et le symbole "double D"  sont des marques de fabrique de DOLBY NR Laboratories Licensing Corporation.

### COPYRIGHT

Veuillez vérifier les lois sur le copyright relatives à l'enregistrement de disques, de programmes de radio ou de cassettes dans le pays dans lequel l'appareil est utilisé.

### NOTICE

Cet appareil a été testé et jugé conforme aux normes des appareils numériques de Classe B, conformément au chapitre 15 du règlement FCC. Ces normes sont conçues pour assurer une protection raisonnable contre les interférences radioélectriques lorsque l'appareil est utilisé dans un environnement résidentiel. Cet appareil génère, utilise et peut émettre des radiofréquences et, s'il n'est pas installé et utilisé conformément au mode d'emploi, il peut provoquer des interférences dans les communications radio. Il n'est cependant pas possible de garantir que des interférences ne se produiront pas dans une installation privée. Si cet appareil génère des interférences néfastes dans la réception des ondes radio ou télévisées, ce que l'on peut facilement contrôler en mettant l'appareil successivement sous et hors tension, l'utilisateur est invité à tenter de remédier aux interférences en appliquant l'une des mesures suivantes:

- Réorientez ou installez l'antenne de réception à un autre endroit.
- Eloignez davantage l'appareil du récepteur.
- Branchez l'appareil sur une prise secteur raccordée à un circuit d'alimentation différent de la prise sur laquelle le récepteur est branché.
- Consultez votre revendeur ou faites appel à un technicien radio/TV.

### ATTENTION

Tout modification ou réglage de cet appareil qui n'est pas explicitement agréé par le fabricant peut entraîner la nullité du droit de l'utilisateur à exploiter cet appareil.



# GUIDE DE DÉPISTAGE DES DÉFAUTS

Si l'appareil ne fonctionne pas comme décrit dans ces instructions d'utilisation, consultez le guide ci-dessous.

## GÉNÉRALITÉS

### Il n'y a pas de son

- Le cordon secteur est-il connecté correctement?
- Y a-t-il une mauvaise connexion ? (→ page 3)
- Avez-vous appuyé sur une touche de fonction incorrecte?

### Le son est inaudible ou bien l'appareil s'éteint brusquement.

- Il y a peut-être un court-circuit dans les bornes des haut-parleurs.  
→ Débranchez le cordon secteur de la prise puis rebranchez les cordons des haut-parleurs correctement. Branchez alors le cordon secteur et rallumez l'appareil.

### Le son ne sort que d'un seul haut-parleur

- L'autre haut-parleur est-il déconnecté ?

### Un affichage incorrect ou un mauvais fonctionnement se produisent

- Remettez l'appareil à zéro en procédant comme indiqué ci-dessous.

## PARTIE SYNTONISEUR

### Il y a des parasites électrostatiques constants en forme d'ondes

- L'antenne est-elle connectée correctement ? (→ page 3)
- Le signal est-il faible?  
→ Connectez une antenne extérieure.

### La réception comporte des parasites ou il y a une distorsion du son

- La chaîne capte-t-elle des parasites externes ou une distorsion par trajet multiple?  
→ Changez l'orientation de l'antenne.  
→ Éloignez l'appareil d'autres appareils électriques.

## PARTIE PLATINE CASSETTE

### La bande ne défile pas

- La platine cassette est-elle dans le mode PAUSE? (→ page 11)

### Le son n'est pas équilibré ou pas assez haut

- La tête de lecture est-elle sale? (→ page 18)

### L'enregistrement est impossible

- La pastille de sécurité de la cassette l'empêchant d'être effacée a-t-elle été enlevée? (→ page 12)
- La tête d'enregistrement est-elle sale ? (→ page 18)

### L'effacement est impossible

- La tête d'effacement est-elle sale? (→ page 18)
- Une cassette au métal a-t-elle été utilisée?

### Aucun son haute fréquence n'est émis

- Vous êtes en train de procéder à la reproduction d'une bande sans Dolby NR avec le système Dolby NR en marche? (→ page 11)
- La tête d'enregistrement/de lecture est-elle sale? (→ page 18)

## PARTIE LECTEUR DE DISQUES COMPACTS

### Le lecteur de disques compacts ne marche pas

- Le disque est-il inséré correctement ? (→ page 9)
- Le disque est-il sale? (→ page 18)
- La lentille de lecture est-elle affectée par de la condensation?  
→ Attendez environ une heure et essayez de nouveau.

# INDEX

Vous trouverez dans les pages indiquées ci-après les instructions concernant chaque fonction sur l'unité principale ou sur la télécommande.

(Par ordre alphabétique)

## Parts

BAND/MODE TUNER	7
CD	9
■ CLEAR	5, 8, 9, 10, 11, 13, 14, 15
CLOCK	5
DEMO	5
◀◀ DOWN	5, 7, 8, 9, 10, 11, 14, 15, 16, 17
EDIT/CHECK	9, 14, 15
EJECT	11
EQ	6
FUNCTION	4, 14, 16
MD	13, 18
MODE	5, 6, 11, 13
MULTI JOG	5, 6, 8, 9, 11, 13
OPEN/CLOSE	9
PHONES	5
POWER	5, 7, 16, 18
▶▶ PRESET/DIR	8, 9, 11, 13, 14, 15
PRGM	10
RANDOM	10
● REC/REC MUTE	13, 14, 15
REPEAT	10
SET	5, 8, 9, 11, 13, 16
SHIFT	4, 5, 7, 9, 10, 14, 15, 16, 17
SLEEP	17
TAPE/REV MODE	11, 13
T-BASS	6
TIMER	16
TUNER/BAND	7, 8
▶▶ UP	5, 7, 8, 9, 10, 11, 14, 15, 16, 17
VIDEO/AUX	13, 18
VOLUME	6
0-9, +10	8, 9, 10, 14, 15

## Pour remettre l'appareil à zéro

Si une anomalie se produit dans la fenêtre d'affichage ou dans la platine cassette, remettez l'appareil à zéro en procédant de la manière suivante.

- 1 Appuyez sur la touche POWER pour éteindre l'appareil.
- 2 Appuyez sur la touche POWER pour rallumer l'appareil tout en appuyant sur la touche CLEAR ■. Toutes les données mémorisées depuis l'achat sont effacées.

S'il est impossible d'éteindre l'appareil comme indiqué dans le paragraphe 1 à cause d'une anomalie, remettez l'appareil à zéro en débranchant le cordon secteur et effectuez l'opération 2.





---

For assistance and information,

***call toll free 1-800-BUY-AIWA.*** (United States and Puerto Rico)

---